



# SLUŽBENI GLASNIK OPĆINE JOSIPDOL

---

## Službeno glasilo Općine Josipdol

<b>Broj: 14</b> <b>Godina izdavanja: II</b> <b>Godina: 2024.</b>	<b>Josipdol, 24. prosinca</b> <b>2024. godine</b>	<b>Uredništvo:</b> <b>Općina Josipdol, Ogulinska</b> <b>12, Josipdol, tel. 047 581</b> <b>298</b> <b>List izlazi po potrebi</b>
--	--	---

## S A D R Ź A J

### I AKTI OPĆINSKOG VIJEĆA

1. Zaključak o primanju na znanje Izvješća o korištenju sredstava Proračunske zalihe Proračuna Općine Josipdol za razdoblje od 01. studenog do 30. studenog. godine.....	3
2. Program o izmjenama Programa održavanja komunalne infrastrukture na području Općine Josipdol za 2024. godinu.....	3
3. Program o izmjenama Programa javnih potreba u obrazovanju Općine Josipdol za 2024. godinu.....	3
4. Program potpore poljoprivredi na području općine Josipdol za 2025. godinu.....	4
5. Odluka o donošenju Plana rasvjete Općine Josipdol.....	7
6. Program o izmjenama Programa javnih potreba u djelatnosti predškolskog odgoja za 2024. godinu.....	9
7. Program o izmjenama Programa javnih potreba u području socijalne skrbi za 2024. godinu.....	9
8. Odluka o izmjenama Odluke o utvrđivanju koeficijenata radnih mjesta, načinu utvrđivanja plaća i ostalim materijalnim pravima djelatnika zaposlenih u Dječjem vrtiću Josipdol.....	10
9. Odluka o izmjenama i dopunama Proračuna Općine Josipdol za 2024. godinu s projekcijama za 2025. i 2026. godinu.....	12

### II AKTI OPĆINSKOG NAČELNIKA

1. Izvješće o korištenju sredstava proračunske zalihe Proračuna Općine Josipdol za razdoblje od 01. studenog do 30. studenog 2024. godine.....	39
2. Plan rasvjete Općine Josipdol.....	40

**AKTI OPĆINSKOG VIJEĆA**

REPUBLIKA HRVATSKA  
KARLOVAČKA ŽUPANIJA  
OPĆINA JOSIPDOL  
OPĆINSKO VIJEĆE

KLASA: 400-01/24-01/1  
URBROJ: 2133/13-04-24-10  
Josipdol, 23. prosinca 2024.

Na temelju članka 30. Statuta Općine Josipdol ("Glasnik Karlovačke županije", broj 12/21 i 40/21), Općinsko vijeće Općine Josipdol na 20. sjednici održanoj 23. prosinca 2024. godine donosi

**ZAKLJUČAK**

**o primanju na znanje Izvješća o korištenju sredstava Proračunske zalihe Proračuna Općine Josipdol za razdoblje od 01. studenog do 30. studenog 2024. godine**

**Članak 1.**

Prima se na znanje Izvještaj o korištenju sredstava proračunske zalihe za razdoblje 01.11.2024. – 30.11.2024. godine.

**Članak 2.**

Izvješće iz Članka 1. ovog Zaključka njegov je sastavni dio i nalazi se u prilogu.

**Članak 3.**

Ovaj Zaključak stupa na snagu danom donošenja, a objavit će se u "Službenom glasniku Općine Josipdol".

**Predsjednica Općinskog vijeća  
Anđelina Božičević, prof. reh.**

REPUBLIKA HRVATSKA  
KARLOVAČKA ŽUPANIJA  
OPĆINA JOSIPDOL  
OPĆINSKO VIJEĆE

KLASA: 363-01/23-01/3  
URBROJ: 2133-13-4-24-24  
Josipdol, 23. prosinca 2024.

Na temelju članka 72. Zakona o komunalnom gospodarstvu ("Narodne novine", broj 68/18, 110/18 - Odluka Ustavnog suda Republike Hrvatske i 32/20) i članka 30. Statuta Općine Josipdol ("Glasnik Karlovačke županije", broj 12/21 i 40/21), Općinsko vijeće Općine Josipdol na 20. sjednici održanoj 23. prosinca 2024. godine donosi

**PROGRAM**

**o izmjenama Programa održavanja komunalne infrastrukture u 2024. godini**

**A. OPĆE ODREDBE****Članak 1.**

U članku 2. Programa održavanja komunalne infrastrukture u 2024. godini ("Službeni glasnik Općine Josipdol", broj 9/23, 5/24, 7/24, 9/24 i 11/24) brojka "871.630,00" zamjenjuje se brojkom "852.130,00", a u podstavku 1. brojka "163.600,00" zamjenjuje se brojkom "144.100,00".

**Članak 2.**

(1) U članku 3. u tablici pod rednim brojem 1., u koloni "Planirani iznos (EUR)" brojka "90.000,00" zamjenjuje se brojkom "70.000,00", a pod rednim brojem 12, u koloni "Planirani iznos (EUR)" brojka "53.600,00" zamjenjuje se brojkom "54.100,00".

(2) Na kraju tablice pod "UKUPNO" brojka "871.630,00" zamjenjuje se brojkom "852.130,00".

**Članak 3.**

Ovaj Program stupa na snagu prvog dana od dana objave "Službenom glasniku Općine Josipdol".

**Predsjednica Općinskog vijeća  
Anđelina Božičević, prof. reh.**

REPUBLIKA HRVATSKA  
KARLOVAČKA ŽUPANIJA  
OPĆINA JOSIPDOL  
OPĆINSKO VIJEĆE

KLASA: 602-11/23-01/3  
URBROJ: 2133-13-4-24-20  
Josipdol, 23. prosinca 2024.

Na temelju članka 143. Zakona o odgoju i obrazovanju u osnovnoj i srednjoj školi ("Narodne novine", broj 87/08, 86/09, 92/10, 105/10, 90/11, 5/12, 16/12, 86/12, 94/13, 152/14, 7/17, 68/18, 98/19, 64/20, 133/20) i članka 30. Statuta Općine Josipdol ("Glasnik Karlovačke županije", broj 12/21 i 40/21), Općinsko vijeće Općine Josipdol na 20. sjednici održanoj 23. prosinca 2024. godine donosi

**PROGRAM  
o izmjenama**

**Programa javnih potreba u obrazovanju  
Općine Josipdol za 2024. godinu**

### Članak 1.

U članku 2. Programa javnih potreba u obrazovanju Općine Josipdol za 2024. godinu ("Službeni glasnik Općine Josipdol", broj 9/23, 5/24, 7/24 i 9/24) brojka "4.990,00" zamjenjuje se brojkom "7.090,00".

### Članak 2.

U članku 3. brojka "1.860,00" zamjenjuje se brojkom "3.860,00", a brojka "1.000,00" zamjenjuje se brojkom "1.100,00".

### Članak 3.

Ovaj Program stupa na snagu prvog dana od dana objave u "Službenom glasniku Općine Josipdol".

**Predsjednica Općinskog vijeća**  
**Andelina Božičević, prof. reh.**

**REPUBLIKA HRVATSKA**  
**KARLOVAČKA ŽUPANIJA**  
**OPĆINA JOSIPDOL**  
**OPĆINSKO VIJEĆE**

KLASA: 320-01/24-01/3  
URBROJ: 2133-13-4-24-4  
Josipdol, 23. prosinca 2024.

Na temelju članka 36. Zakona o poljoprivredi ("Narodne novine", broj 118/18, 42/20, 127/20, 52/21 i 152/22) i članka 30. Statuta Općine Josipdol ("Glasnik Karlovačke županije", broj 12/21 i 40/21), Općinsko vijeće Općine Josipdol, na 20. sjednici održanoj dana 23. prosinca 2024. godine, donosi

## **PROGRAM** **POTPORE POLJOPRIVREDI NA** **PODRUČJU** **OPĆINE JOSIPDOL ZA 2025. GODINU**

### **I. OPĆE ODREDBE**

#### Članak 1.

(1) Ovim Programom utvrđuju se svrha i ciljevi Programa, korisnici, nositelji programa, mjere potpora, izvori sredstava, postupak dodjele sredstava, obveze korisnika sredstava i kontrola namjenskog utroška dodijeljenih sredstava te ostale odredbe bitne za provođenje.

(2) Potpore podrazumijevaju dodjelu bespovratnih novčanih sredstava iz Proračuna Općine Josipdol.

(3) Cilj dodjele potpora je pomoć u razvoju ruralnog prostora kroz povećanje i modernizaciju primarne poljoprivredne proizvodnje, stvaranje povoljnijih uvjeta za bavljenje poljoprivrednom proizvodnjom, povećanje kvalitete i konkurentnosti poljoprivrednih proizvoda, bolje iskorištenje resursa, edukacija stanovništva i povećanje broja zaposlenih kroz razvoj poljoprivrede sa svrhom zadržavanja stanovništva na ruralnom području, kako bi se očuvale njegove vrijednosti i iskoristile prednosti.

### **II. KORISNICI**

#### Članak 2.

(1) Potpore male vrijednosti dodjeljuju se sukladno pravilima EU o pružanju državne potpore poljoprivredi i ruralnom razvoju propisanim Uredbom Komisije (EU) br. 1408/2013 od 18. prosinca 2013. o primjeni članka 107. i 108. Ugovora o funkcioniranju Europske unije na potpore de minimis u poljoprivrednom sektoru (SL L 352, 24. prosinac 2013.) i Uredbom Komisije (EU) 2019/316 od 21. veljače 2019. o izmjeni Uredbe (EU) br. 1408/2013 o promjeni članka 107. i 108. Ugovora o funkcioniranju Europske unije na potpore de minimis u poljoprivrednom sektoru (SL L 51 1, 22. veljače 2019.) – u daljnjem tekstu: Uredba 1408/2013.

(2) Sukladno članku 1. Uredbe 1408/2013, ovaj se Program primjenjuje na potpore dodijeljene poduzetnicima koji se bave primarnom proizvodnjom poljoprivrednih proizvoda, uz iznimku:

a) potpora čiji je iznos određen na temelju cijene ili količine proizvoda stavljenih na tržište,

b) potpora djelatnostima vezanima uz izvoz, to jest potpora koje su izravno vezane uz izvezeno količine, potpora za osnivanje i upravljanje distribucijskom mrežom ili za neke druge tekuće troškove vezane uz izveznu djelatnost,

c) potpora uvjetovanih korištenjem domaćih umjesto uvoznih proizvoda.

(3) Sukladno članku 2. Uredbe 1408/2013, "poljoprivredni proizvodi" znači proizvodi iz Priloga I. Ugovora o funkcioniranju Europske unije, uz iznimku proizvoda ribarstva i akvakulture obuhvaćenih Uredbom Vijeća (EZ) br. 104/2000. Poduzetnici u sektoru poljoprivredne proizvodnje su poduzetnici koji se bave primarnom proizvodnjom poljoprivrednih proizvoda navedenih u Prilogu br. 1 Ugovora o funkcioniranju Europske unije.

#### Članak 3.

(1) Sukladno članku 2. točki 2. Uredbe 1408/2013 pod pojmom "jedan poduzetnik" obuhvaćena su sva poduzeća koja su u najmanje jednom od sljedećih međusobnih odnosa:

a) jedno poduzeće ima većinu glasačkih prava dioničara ili članova u drugom poduzeću;

b) jedno poduzeće ima pravo imenovati ili smijeniti većinu članova upravnog, upravljačkog ili nadzornog tijela drugog poduzeća;

c) jedno poduzeće ima pravo ostvarivati vladajući utjecaj na drugo poduzeće prema ugovoru sklopljenom s tim poduzećem ili prema odredbi statuta ili društvenog ugovora tog poduzeća;

d) jedno poduzeće, koje je dioničar ili član u drugom poduzeću, kontrolira samo, u skladu s dogovorom s drugim dioničarima ili članovima tog poduzeća, većinu glasačkih prava dioničara ili glasačkih prava članova u tom poduzeću.

(2) Poduzeća koja su u bilo kojem od odnosa navedenih u prvom podstavku točkama (a) do (d) preko jednog ili više drugih poduzeća isto se tako smatraju jednim poduzetnikom.

#### Članak 4.

(1) Korisnici potpora mogu biti poljoprivredna gospodarstva upisana u Upisnik poljoprivrednih gospodarstava, sa sjedištem i poljoprivrednom proizvodnjom (poljoprivredno zemljište, objekti, trajni nasadi i sl.) na području Općine Josipdol, a koja zadovoljavaju kriterije propisane za pojedine mjere i imaju podmirene sve obveze prema Općini Josipdol.

(2) Poljoprivredna gospodarstva obuhvaćaju sljedeće subjekte iz primarne proizvodnje poljoprivrednih proizvoda: obiteljska poljoprivredna gospodarstva (OPG), samoopskrbna poljoprivredna gospodarstva (SOPG), obrti, trgovačka društva, udruge i zadruge registrirane za obavljanje poljoprivredne djelatnosti, koji podmiruju sve obveze prema Općini Josipdol i koji su namjenski utrošili ranije dodijeljene potpore Općine Josipdol.

(3) Za korisnike potpora koji su u sustavu PDV-a, troškovi PDV-a nisu prihvatljivi za odobravanje potpore.

### III. NOSITELJ PROGRAMA

#### Članak 5.

Nositelj provedbe ovog Programa je Upravni odjel za financije, gospodarstvo i društvene djelatnosti.

### IV. MJERE

#### Članak 6.

Za potpore razvitku poljoprivrede na području Općine Josipdol iz proračuna Općine Josipdol osigurana su financijska sredstva u iznosu 17.000,00 EUR. Sredstva se osiguravaju za sljedeće potpore:

#### Ekološka poljoprivreda

Potpore će se odobriti korisniku koji je upisan u Upisnik proizvođača u ekološkoj proizvodnji poljoprivrednih i prehrambenih proizvoda.

Općina Josipdol će isplatiti potpore u vrijednost od 200,00 EUR po hektaru godišnje po jednom poljoprivrednom gospodarstvu, a najviše do 600,00 EUR po korisniku tijekom jedne kalendarske godine.

Uvjeti za dodjelu potpore su:

- korisnici mogu biti poljoprivredna gospodarstva (OPG, obrti, trgovačka društva, zadruge registrirane za obavljanje poljoprivredne djelatnosti) upisana u Upisnik poljoprivrednih gospodarstava,

- sjedište poljoprivrednog gospodarstva te poljoprivredna površina ili poljoprivredna proizvodnja za koju se traži potpora treba biti na području Općine Josipdol,

- potpora će se isplaćivati po dostavljenoj preslici potvrdnice izdane od strane ovlaštene pravne osobe.

#### Popravljanje kvalitete tla

Za popravljanje kvalitete tla, Općina Josipdol će poljoprivrednim gospodarstvima subvencionirati izdatke za pedološku analizu i kalcizaciju tla. Izdaci za analizu tla subvencioniraju se najviše do 40,00 EUR po uzorku.

#### Potpore pčelarima

Općina Josipdol će za poticanje proizvodnje meda i proizvoda na bazi meda subvencionirati slijedeće izdatke proizvođačima meda s područja Općine Josipdol:

- Analizu meda

- Nabavku lijekova za sprječavanje bolesti pčelinjih zajednica

- Izdatke za certifikaciju meda i proizvoda na bazi meda

- Nabavu opreme za držanje i uzgoj pčelinjih zajednica (košnice, okviri, inventar za vaganje i vrcanje).

Ukupni izdaci za sve vrste potpora kod uzgoja pčelinjih zajednica subvencioniraju se do 50 % dokumentiranih izdataka, a najviše do 500,00 EUR godišnje po korisniku subvencije.

#### Osiguranje usjeva, nasada i stoke

Poljoprivredna gospodarstva s području Općine Josipdol subvencionirat će se s 20% premije osiguranja usjeva, nasada i stoke. Subvencija će se plaćati osiguravajućem društvu temeljem računa i police osiguranja zaključenog s poljoprivrednim gospodarstvom. Predmeti osiguranja moraju biti na području Općine

Josipdol. Maksimalni iznos subvencije 200,00 EUR po korisniku godišnje.

### **Umjetno osjemenjivanje krava i krmača**

Općina Josipdol će iz Proračuna subvencionirati izdatke poljoprivrednika za umjetno osjemenjivanje krava i krmača do 55,00 EUR za prvo osjemenjivanje, jednom godišnje. Potrebna dokumentacija: zahtjev korisnika poticaja, račun o izvršenoj usluzi osjemenjivanja, preslika osobne iskaznice ili registracije. Subvencija će se isplaćivati na račun korisnika poticaja.

### **Subvencije za prvotelke**

Prvotelke su grla koja u godini podnošenja zahtjeva imaju registrirano prvo teljenje na gospodarstvu korisnika.

Općina Josipdol dodijelit će subvenciju za prvotelke u iznosu od 50,00 EUR po teletu.

Uvjeti za dodjelu subvencije su:

- poljoprivredno gospodarstvo mora biti upisano u Upisnik poljoprivrednih gospodarstava,
- sjedište i proizvodnja moraju se nalaziti na području Općine Josipdol,
- potvrda veterinarske stanice o telenju i broju markice teleta prvotelke.

Subvencija će se isplaćivati na račun korisnika nakon dostavljanja zahtjeva uz potrebnu dokumentaciju.

### **Ublažavanje posljedica od elementarnih nepogoda**

Potpore se odobrava u slučaju štete od prirodne nepogode kada za nastalu štetu nije proglašena prirodna nepogoda sukladno propisima koji uređuju navedeno područje i nije zaključena polica osiguranja, a šteta je nastala u tekućoj godini provedbe ovog Programa, na objektima u kojima se odvija poljoprivredna proizvodnja te na poljoprivrednoj mehanizaciji i opremi. Pojam prirodne nepogode utvrđuje se sukladno propisima kojima se uređuje zaštita od prirodnih nepogoda.

Intenzitet potpore je do 30% od ukupno utvrđene štete prema dokumentaciji nadležnih tijela, a najviše do 200,00 EUR /po korisniku/godišnje.

Uz prijavu za potporu, osim propisane dokumentacije, prilaže se dodatna dokumentacija:

- izjava da nije zaključena polica osiguranja za objekte, odnosno poljoprivrednu mehanizaciju i opremu na kojima je šteta nastala,
- zapisnik o nastaloj šteti ovjeren od nadležnih tijela,
- procjena vrijednosti nastale štete sukladno propisanoj metodologiji (ispunjen, ovjeren i potpisan obrazac sukladno Pravilniku o

registru štete od prirodnih nepogoda ("Narodne novine", broj 65/19).

Financijskim sredstvima iz proračuna Općine Josipdol pružat će se pomoć poljoprivrednim gospodarstvima za djelomično ublažavanje posljedica od elementarnih nepogoda na poljoprivrednim kulturama i objektima namijenjenim poljoprivrednoj proizvodnji. Pomoć će se isplaćivati poljoprivrednim gospodarstvima koja u zakonskom roku i na propisanom obrascu prijave štetu od elementarne nepogode.

## **V. IZVORI SREDSTAVA**

### **Članak 7.**

(1) Za provođenje ovog Programa, sredstva će biti osigurana u Proračunu Općine Josipdol za proračunsku godinu.

(2) Potpore će se isplaćivati korisnicima koji ispunjavaju zadane uvjete za pojedinu mjeru temeljem ovog Programa redoslijedom zaprimanja, do utroška planiranih sredstava u Proračunu Općine Josipdol za tekuću proračunsku godinu.

## **VI. POSTUPAK DODJELE POTPORE**

### **Članak 8.**

(1) Potpore za mjere iz ovog Programa se dodjeljuju na osnovu podnesenih zahtjeva korisnika i priložene propisane dokumentacije, temeljem Javnog poziva za podnošenje zahtjeva u 2025. godini.

(2) Javni poziv raspisuje Upravni odjel za financije, gospodarstvo i društvene djelatnosti.

(3) Javni poziv sadrži: prihvatljive korisnike, popis mjera i kriterija za dodjelu potpora, popis potrebne dokumentacije koja se prilaže uz zahtjev, rokove i način podnošenja zahtjeva, način kontrole namjenskog utroška dobivenih sredstava i ostale podatke i informacije.

(4) Odobravanje potpora za sve Mjere ocjenjivat će Upravni odjel za financije, gospodarstvo i društvene djelatnosti do utroška sredstava.

(5) Javni poziv za podnošenje zahtjeva u 2025. godini raspisat će se po osiguranju sredstava u Proračunu i donošenju ovog Programa, a objavit će se na web stranici Općine Josipdol i oglasnim pločama naselja.

(6) Nakon donošenja Odluke Općinskog načelnika o dodjeli potpora, utvrđivanja prava na potporu i iznos potpore male vrijednosti sukladno Uredbi de minimis s korisnikom potpore iz mjere iz ovog Programa, Općinski načelnik sklapa ugovor.

(7) Sredstva Općine Josipdol isplaćuju se nakon sklopljenog Ugovora za koji je prije potpisivanja Ugovora korisnik dužan dostaviti račun za nabavu-usluge izvršene u toku 2025. godine.

### Članak 9.

Svi korisnici potpore moraju imati podmirena dugovanja prema Općini Josipdol.

## VII. PODNOŠENJE ZAHTJEVA I PROPISANA DOKUMENTACIJA

### Članak 10.

(1) Zahtjevi za potpore prikupljaju se od dana objave javnog poziva za dodjelu sredstava do utroška sredstava.

(2) Zahtjevi za pojedine mjere iz Programa podnose se na propisanim obrascima s pripadajućom dokumentacijom, do roka navedenog u Javnom pozivu.

(3) Obrasci zahtjeva bit će dostupni na mrežnoj stranici Općine Josipdol [www.josipdol.hr](http://www.josipdol.hr).

(4) Podnositelj zahtjeva, uz ispunjen obrazac zahtjeva za potporu prilaže sljedeću dokumentaciju:

1. preslika računa za provedeno ulaganje
2. potvrdu o podmirenim dospjelim novčanim obavezama prema Općini Josipdol
3. presliku osobne iskaznice (fizičke osobe)
4. presliku upisa u odgovarajući registar (pravne osobe)
5. preslika Rješenja o upisu u Upisnik poljoprivrednog gospodarstva
6. izjavu o iznosima dodijeljenih potpora male vrijednosti u sektoru poljoprivrede iz drugih izvora, sukladno članku 6. Uredbe 1408/2013 (na propisanom obrascu).

### Članak 11.

(1) Sukladno članku 3. Uredbe 1408/2013 ukupan iznos potpora male vrijednosti koji se po državi članici dodjeljuje jednom poduzetniku ne smije prelaziti 20.000,00 EUR tijekom bilo kojeg razdoblja od tri fiskalne godine.

(2) Sukladno članku 6. Uredbe 1408/2013 podnositelj zahtjeva mora svom zahtjevu priložiti izjavu o iznosima dodijeljenih potpora male vrijednosti iz drugih izvora.

(3) Davatelj potpore dužan je korisniku potpore dostaviti obavijest da mu je dodijeljena potpora male vrijednosti sukladno Uredbi 1408/2013.

## VIII. KONTROLA NAMJENSKOG KORIŠTENJA SREDSTAVA

### Članak 12.

(1) Korisnik potpore je obavezan dodijeljena sredstva koristiti isključivo za realizaciju mjere za koju su sredstva dodijeljena.

(2) Korisnik potpore dužan je omogućiti davatelju potpore kontrolu namjenskog korištenja dodijeljenih sredstava.

(3) Kontrolu na terenu provodi Povjerenstvo za pregled korištenja poticajnih mjera u poljoprivredi, koje imenuje općinski načelnik, u roku od najviše dvije godine od dana isplate potpore.

(4) Stručnu i administrativnu kontrolu dodjele potpora provodi Upravni odjel za financije, gospodarstvo i društvene djelatnosti.

## IX. POVRAT SREDSTAVA

### Članak 13.

Ukoliko se ustanovi da je korisnik potpore priložio nevaljanu dokumentaciju uz zahtjev za potporu ili prijavljeno stanje ne odgovara stvarnom stanju prilikom kontrole na terenu, korisnik mora dobivena sredstva odmah vratiti u Proračun Općine Josipdol, te gubi pravo na potpore u poljoprivredi iz Proračuna Općine Josipdol u sljedećih pet godina.

## X. ZAVRŠNE ODREDBE

### Članak 14.

Zahtjevi za sve oblike potpora podnose se nadležnom upravnom odjelu općine Josipdol najkasnije do 5. prosinca tekuće godine, a odobravaju se do 15. prosinca tekuće godine.

### Članak 15.

Ovaj Program će se objaviti u "Službenom glasniku Općine Josipdol", a stupa na snagu 1. siječnja 2025. godine.

**Predsjednica Općinskog vijeća**  
**Andelina Božičević, prof. reh.**

**REPUBLIKA HRVATSKA**  
**KARLOVAČKA ŽUPANIJA**  
**OPĆINA JOSIPDOL**  
**OPĆINSKI NAČELNIK**

KLASA: 351-01/24-01/3  
URBROJ: 2133-13-4-24-8  
Josipdol, 23. prosinca 2024.

Na temelju članka 12. Zakona o zaštiti od svjetlosnog onečišćenja ("Narodne novine", broj 14/19) i članka 48. Zakona o lokalnoj i područnoj (regionalnoj) samoupravi ("Narodne novine", broj 33/01, 60/01 - vjerodostojno tumačenje, 129/05, 109/07, 125/08, 36/09, 150/11, 144/12, 19/13 - pročišćeni tekst, 137/15, 123/17, 98/19 i 144/20), Općinsko vijeće Općine Josipdol na 20. sjednici održanoj dana 23. prosinca 2024. godine donosi

**ODLUKU**

## **o donošenju Plana rasvjete Općine Josipdol**

### **Članak 1.**

Donosi se Plan rasvjete Općine Josipdol (u daljnjem tekstu: Plan) za cjelokupno područje Općine Josipdol kojim se određuju zone ugradnje rasvjete i tehnički parametri rasvjete, u skladu sa Zakonom o zaštiti od svjetlosnog onečišćenja te podzakonskim propisima.

### **Članak 2.**

- (1) Plan je sastavni dio ove Odluke.
- (2) Upravni odjel za opće poslove, komunalni sustav i EU fondove Općine Josipdol dužan je objaviti Plan na internetskoj stranici Općine Josipdol.

### **Članak 3.**

Ova Odluka stupa na snagu osmog dana od dana objave u "Službenom glasniku Općine Josipdol".

**Predsjednica Općinskog vijeća  
Anđelina Božičević, prof. reh.**

---

**REPUBLIKA HRVATSKA  
KARLOVAČKA ŽUPANIJA  
OPĆINA JOSIPDOL  
OPĆINSKO VIJEĆE**

KLASA: 601-04/23-01/9  
URBROJ: 2133-13-4-24-20  
Josipdol, 23. prosinca 2024.

Na temelju članka 49. Zakona o predškolskom odgoju i obrazovanju ("Narodne novine", broj 10/97,107/07, 94/13, 98/19, 57/22 i 101/23) i članka 30. Statuta Općine Josipdol ("Glasnik Karlovačke županije", broj 12/21 i 40/21), Općinsko vijeće Općine Josipdol na 20. sjednici održanoj 23. prosinca 2024. godine donosi

**PROGRAM  
o izmjenama Programa  
javnih potreba u djelatnosti predškolskog odgoja za 2024. godinu**

**Članak 1.**

U Programu javnih potreba u djelatnosti predškolskog odgoja za 2024. godinu ("Službeni glasnik Općine Josipdol", broj 9/23, 7/24, 9/24 i 11/24) članak 2. mijenja se i glasi:

**"Članak 2.**

U proračunu Općine Josipdol za 2024. godinu planirani iznos od 341.576,00 za Program javnih potreba u predškolskom odgoju raspoređuje se na sljedeći način:

<b>Redni broj</b>	<b>NAZIV AKTIVNOSTI</b>	<b>Planirana sredstva (iznos EUR)</b>
	REDOVNI PROGRAM	334.253,00
	PROGRAM PREDŠKOLE	7.321,00
<b>UKUPNA PLANIRANA SREDSTVA</b>		<b>341.576,00</b>

**Članak 2.**

U članku 3. stavku 2. brojka "325.604,00" zamjenjuje se brojkom "341.576,00".

**Članak 3.**

Ovaj Program stupa na snagu prvog dana od dana objave u "Službenom glasniku Općine Josipdol".

**Predsjednica Općinskog vijeća  
Anđelina Božičević, prof. reh.**

**REPUBLIKA HRVATSKA  
KARLOVAČKA ŽUPANIJA  
OPĆINA JOSIPDOL  
OPĆINSKO VIJEĆE**

KLASA: 550-01/23-01/1  
URBROJ: 2133-13-4-24-16  
Josipdol, 23. prosinca 2024.

Na temelju članak 289. Zakona o socijalnoj skrbi ("Narodne novine", broj 18/22, 46/22, 119/22 i 71/23) te članka 30. Statuta Općine Josipdol ("Glasnik Karlovačke županije", broj 12/21 i 40/21), Općinsko vijeće Općine Josipdol, na 20. sjednici održanoj dana 23. prosinca 2024. godine, donosi

**PROGRAM**  
**o izmjenama Programa**  
**javnih potreba u području socijalne skrbi za 2024. godinu**

**Članak 1.**

U članku 2. stavku 2. Programa javnih potreba u području socijalne skrbi za 2024. godinu ("Službeni glasnik Općine Josipdol", broj 9/23, 7/24 i 11/24) brojka "52.180,00" zamjenjuje se brojkom "52.680,00".

**Članak 2.**

- (1) U članku 3. stavku 1. brojka "44.710,00" zamjenjuje se brojkom "45.210,00".  
(2) U stavku 2. tablica se mijenja i glasi:

Oblik pomoći	Planirani iznos u EUR
Pomoć osobama s invaliditetom	500,00
Pravo na potporu za novorođeno dijete	3.500,00
Pravo na financiranje troškova stanovanja	5.300,00
Jednokratna novčana pomoć	2.000,00
Pravo na pomoć u hrani	250,00
Troškovi sufinanciranja i izgradnje grobnog mjesta za hrvatske branitelje	8.000,00
Pravo na pogrebne troškove	660,00
Prigodne naknade povodom blagdana Božića	25.000,00
<b>UKUPNO</b>	<b>45.210,00</b>

**Članak 3.**

Ovaj Program stupa na snagu prvog dana od dana objave u "Službenom glasniku Općine Josipdol".

**Predsjednica Općinskog vijeća**  
**Andelina Božičević, prof. reh.**

**REPUBLIKA HRVATSKA**  
**KARLOVAČKA ŽUPANIJA**  
**OPĆINA JOSIPDOL**  
**OPĆINSKO VIJEĆE**

KLASA: 601-04/23-01/8  
URBROJ: 2133/13-04-24-14  
Josipdol, 23. prosinca 2024.

Na temelju članka 1. Uredbe o visini minimalne plaće za 2025. godinu ("Narodne novine", broj 124/24) i članka 30. Statuta Općine Josipdol ("Glasnik Karlovačke županije", broj 12/21 i 40/21) Općinsko vijeće Općine Josipdol, na 20. sjednici održanoj dana 23. prosinca 2024. godine, donosi

**ODLUKU**  
**o izmjenama Odluke o utvrđivanju koeficijenata radnih mjesta, načinu utvrđivanja plaća i**  
**ostalim materijalnim pravima djelatnika zaposlenih u Dječjem vrtiću Josipdol**

**Članak 1.**

U članku 2. stavku 2. Odluke o utvrđivanju koeficijenata radnih mjesta, načinu utvrđivanja plaća i ostalim materijalnim pravima djelatnika zaposlenih u Dječjem vrtiću Josipdol ("Službeni glasnik Općine Josipdol", broj 9/23 i 5/24) mijenja se tablica na način da glasi:

"

NAZIV RADNOG MJESTA	VRSTA STRUČNE	KOEFICIJENT
---------------------	---------------	-------------

	SPREME	SLOŽENOSTI POSLOVA
Ravnatelj	VSS	2,317
Odgojitelj	Magistar ranog i predškolskog odgoja i obrazovanja (VSS) sa položenim stručnim ispitom	1,599
Odgojitelj	Magistar ranog i predškolskog odgoja i obrazovanja (VSS) bez položenog stručnog ispita	1,357
Odgojitelj	VŠS sa položenim stručnim ispitom	1,490
Odgojitelj	VŠS bez položenog stručnog ispita	1,187
Odgojitelj	SSS	1,404
Kuhar	SSS	1,044
Pomoćni kuhar	PKV, NSS, SSS	1,025
Spremačica	PKV, NSS, SSS	1,025

"

**Članak 7.**

Ova Odluka će se objaviti u "Službenom glasniku Općine Josipdol", a stupa na snagu 1. siječnja 2025. godine.

**Predsjednica Općinskog vijeća  
Anđelina Božičević, prof. reh.**

---

Na temelju članka 10. i članka 45. stavka 3. Zakona o proračunu ("Narodne novine", broj 144/21) i članka 30. Statuta Općine Josipdol ("Glasnik Karlovačke županije", broj 12/21), Općinsko vijeće općine Josipdol, na 20. sjednici održanoj 23. prosinca 2024. godine, donosi

## ODLUKU O V. IZMJENAMA I DOPUNAMA PRORAČUNA OPĆINE JOSIPDOL ZA 2024. GODINU

### Članak 1.

#### I OPĆI DIO

U Proračunu Općine Josipdol za 2024. godinu ("Službeni glasnik Općine Josipdol" broj 7/23, 5/24, 7/24, 9/24 i 11/24) članak 1. mijenja se i glasi: "Proračun Općine Josipdol za 2024. godinu sadrži":

#### SAŽETAK RAČUNA PRIHODA I RASHODA

	PLANIRANO	IZNOS	PROMJENA POSTOTAK	NOVI IZNOS
<b>RAČUN PRIHODA I RASHODA</b>				
Prihodi poslovanja	6.661.500,00	23.570,00	0.4%	6.685.070,00
Prihodi od prodaje nefinancijske imovine	1.700,00	0,00	0.0%	1.700,00
Rashodi poslovanja	2.412.715,00	19.570,00	0.8%	2.432.285,00
Rashodi za nabavu nefinancijske imovine	5.836.985,00	4.000,00	0.1%	5.840.985,00
<b>RAZLIKA</b>	<b>-1.586.500,00</b>	<b>0,00</b>	<b>0.0%</b>	<b>-1.586.500,00</b>
<b>RAČUN ZADUŽIVANJA/FINANCIRANJA</b>				
Primici od financijske imovine i zaduživanja	1.600.000,00	0,00	0.0%	1.600.000,00
Izdaci za financijsku imovinu i otplate zajmova	44.500,00	0,00	0.0%	44.500,00
<b>NETO ZADUŽIVANJE/FINANCIRANJE</b>	<b>1.555.500,00</b>	<b>0,00</b>	<b>0.0%</b>	<b>1.555.500,00</b>
<b>RASPOLOŽIVA SREDSTVA IZ PRETHODNIH GODINA</b>				
<b>VIŠAK/MANJAK IZ PRETHODNIH GODINA</b>	<b>31.000,00</b>	<b>0,00</b>	<b>0.0%</b>	<b>31.000,00</b>
<b>VIŠAK/MANJAK + NETO ZADUŽIVANJA/FINANCIRANJA + RASPOLOŽIVA SREDSTVA IZ PRETHODNIH GODINA</b>	<b>0,00</b>	<b>0,00</b>	<b>0,0%</b>	<b>0,00</b>

## RAČUN PRIHODA I RASHODA

BROJ KONTA	VRSTA PRIHODA / PRIMITAKA	PLANIRANO	PROMJENA IZNOS	PROMJENA POSTOTAK	NOVI IZNOS
<b>SVEUKUPNO PRIHODI</b>		<b>6.663.200,00</b>	<b>23.570,00</b>	<b>0,35</b>	<b>6.686.770,00</b>
6	<b>Prihodi poslovanja</b>	<b>6.661.500,00</b>	<b>23.570,00</b>	<b>0,35</b>	<b>6.685.070,00</b>
61	Prihodi od poreza	1.140.265,00	42.650,00	3,74	1.182.915,00
<b>Izvor 1.4. Opći prihodi i primici</b>		<b>1.140.265,00</b>	<b>42.650,00</b>	<b>3,74</b>	<b>1.182.915,00</b>
63	Pomoći iz inozemstva i od subjekata unutar općeg proračuna	4.520.000,00	2.920,00	0,06	4.522.920,00
<b>Izvor 5.1. Pomoći EU</b>		<b>2.696.767,00</b>	<b>0,00</b>	<b>0,00</b>	<b>2.696.767,00</b>
<b>Izvor 5.2. Ostale pomoći</b>		<b>6.000,00</b>	<b>0,00</b>	<b>0,00</b>	<b>6.000,00</b>
<b>Izvor 5.6. Fiskalna održivost DV</b>		<b>114.336,00</b>	<b>-2.380,00</b>	<b>-2,08</b>	<b>111.956,00</b>
<b>Izvor 5.7. Pomoći iz Županijskog proračuna</b>		<b>28.500,00</b>	<b>-1.000,00</b>	<b>-3,51</b>	<b>27.500,00</b>
<b>Izvor 5.8. Pomoći iz Državnog proračuna</b>		<b>1.526.962,00</b>	<b>6.300,00</b>	<b>0,41</b>	<b>1.533.262,00</b>
<b>Izvor 6.2. FZOEU</b>		<b>147.435,00</b>	<b>0,00</b>	<b>0,00</b>	<b>147.435,00</b>
64	Prihodi od imovine	18.642,00	0,00	0,00	18.642,00
<b>Izvor 1.4. Opći prihodi i primici</b>		<b>132,00</b>	<b>0,00</b>	<b>0,00</b>	<b>132,00</b>
<b>Izvor 1.6. Prihodi od nefinancijske imovine</b>		<b>18.500,00</b>	<b>0,00</b>	<b>0,00</b>	<b>18.500,00</b>
<b>Izvor 4.2. Prihodi od spomeničke rente</b>		<b>10,00</b>	<b>0,00</b>	<b>0,00</b>	<b>10,00</b>
65	Prihodi od upravnih i administrativnih pristojbi, pristojbi po posebnim propisima i naknada	836.756,00	-19.500,00	-2,33	817.256,00
<b>Izvor 1.4. Opći prihodi i primici</b>		<b>5.000,00</b>	<b>0,00</b>	<b>0,00</b>	<b>5.000,00</b>
<b>Izvor 1.5. Prihodi od financijske imovine</b>		<b>27.000,00</b>	<b>0,00</b>	<b>0,00</b>	<b>27.000,00</b>
<b>Izvor 4.3. Prihodi od komunalne naknade</b>		<b>571.046,00</b>	<b>-19.500,00</b>	<b>-3,41</b>	<b>551.546,00</b>
<b>Izvor 4.4. Ostali prihodi od upravnih, držav. i adminis. pristojbi</b>		<b>2.130,00</b>	<b>0,00</b>	<b>0,00</b>	<b>2.130,00</b>
<b>Izvor 4.5. Prihodi za posebne namjene - PRORAČUNSKI KORISNIK</b>		<b>93.730,00</b>	<b>0,00</b>	<b>0,00</b>	<b>93.730,00</b>
<b>Izvor 4.6. Prihodi od komunalnog doprinosa</b>		<b>4.500,00</b>	<b>0,00</b>	<b>0,00</b>	<b>4.500,00</b>
<b>Izvor 4.7. Prihodi za održavanje groblja</b>		<b>1.500,00</b>	<b>0,00</b>	<b>0,00</b>	<b>1.500,00</b>
<b>Izvor 4.8. Prihodi od skupljanja komunalnog otpada</b>		<b>500,00</b>	<b>0,00</b>	<b>0,00</b>	<b>500,00</b>
<b>Izvor 4.C. Naknada za zadržavanje nezakonito izgrađ. zgrade u prostoru</b>		<b>2.650,00</b>	<b>0,00</b>	<b>0,00</b>	<b>2.650,00</b>
<b>Izvor 4.F. Prihod od vodnog doprinosa</b>		<b>500,00</b>	<b>0,00</b>	<b>0,00</b>	<b>500,00</b>
<b>Izvor 4.G. Prihod od šumskog doprinosa</b>		<b>128.200,00</b>	<b>0,00</b>	<b>0,00</b>	<b>128.200,00</b>
66	Prihodi od prodaje proizvoda i robe te pruženih usluga i prihodi od donacija	24.700,00	0,00	0,00	24.700,00
<b>Izvor 3.5. Prihodi od usluga</b>		<b>24.700,00</b>	<b>0,00</b>	<b>0,00</b>	<b>24.700,00</b>
68	Kazne, upravne mjere i ostali prihodi	121.137,00	-2.500,00	-2,06	118.637,00

Izvor 1.4. Opći prihodi i primici	16.787,00	-2.500,00	-14,89	14.287,00
Izvor 1.5. Prihodi od financijske imovine	7.000,00	0,00	0,00	7.000,00
Izvor 1.6. Prihodi od nefinancijske imovine	25.000,00	0,00	0,00	25.000,00
Izvor 4.D. Prihodi od Hrvatskih cesta za čišćenje snijega na NC	72.350,00	0,00	0,00	72.350,00
7 Prihodi od prodaje nefinancijske imovine	1.700,00	0,00	0,00	1.700,00
71 Prihodi od prodaje neproizvedene dugotrajne imovine	300,00	0,00	0,00	300,00
Izvor 1.6. Prihodi od nefinancijske imovine	300,00	0,00	0,00	300,00
72 Prihodi od prodaje proizvedene dugotrajne imovine	1.400,00	0,00	0,00	1.400,00
Izvor 1.6. Prihodi od nefinancijske imovine	1.400,00	0,00	0,00	1.400,00
<b>SVEUKUPNO RASHODI / IZDACI</b>	<b>8.249.700,00</b>	<b>23.570,00</b>	<b>0,29</b>	<b>8.273.270,00</b>
3 Rashodi poslovanja	2.412.715,00	19.570,00	0,81	2.432.285,00
31 Rashodi za zaposlene	631.006,00	9.720,00	1,54	640.726,00
Izvor 1.4. Opći prihodi i primici	341.178,00	12.100,00	3,55	353.278,00
Izvor 5.1. Pomoći EU	168.662,00	0,00	0,00	168.662,00
Izvor 5.2. Ostale pomoći	5.880,00	0,00	0,00	5.880,00
Izvor 5.6. Fiskalna održivost DV	113.336,00	-2.380,00	-2,10	110.956,00
Izvor 5.8. Pomoći iz Državnog proračuna	950,00	0,00	0,00	950,00
Izvor 9.2. Višak prihoda poslovanja Vrtića iz prethodnih godina	1.000,00	0,00	0,00	1.000,00
32 Materijalni rashodi	1.457.268,00	5.610,00	0,38	1.462.878,00
Izvor 1.4. Opći prihodi i primici	393.905,00	22.410,00	5,69	416.315,00
Izvor 1.6. Prihodi od nefinancijske imovine	7.000,00	0,00	0,00	7.000,00
Izvor 3.5. Prihodi od usluga	24.700,00	0,00	0,00	24.700,00
Izvor 4.3. Prihodi od komunalne naknade	110.000,00	-20.000,00	-18,18	90.000,00
Izvor 4.5. Prihodi za posebne namjene - PRORAČUNSKI KORISNIK	83.080,00	0,00	0,00	83.080,00
Izvor 4.6. Prihodi od komunalnog doprinosa	4.000,00	0,00	0,00	4.000,00
Izvor 4.7. Prihodi za održavanje groblja	1.500,00	0,00	0,00	1.500,00
Izvor 4.8. Prihodi od skupljanja komunalnog otpada	500,00	0,00	0,00	500,00
Izvor 4.D. Prihodi od Hrvatskih cesta za čišćenje snijega na NC	72.350,00	0,00	0,00	72.350,00
Izvor 4.G. Prihod od šumskog doprinosa	22.000,00	0,00	0,00	22.000,00
Izvor 5.1. Pomoći EU	316.500,00	0,00	0,00	316.500,00
Izvor 5.2. Ostale pomoći	120,00	0,00	0,00	120,00
Izvor 5.6. Fiskalna održivost DV	1.000,00	0,00	0,00	1.000,00
Izvor 5.7. Pomoći iz Županijskog proračuna	3.500,00	-1.000,00	-28,57	2.500,00
Izvor 5.8. Pomoći iz Državnog proračuna	400.098,00	4.200,00	1,05	404.298,00
Izvor 6.2. FZOEU	17.015,00	0,00	0,00	17.015,00
34 Financijski rashodi	38.805,00	0,00	0,00	38.805,00
Izvor 1.4. Opći prihodi i primici	14.955,00	0,00	0,00	14.955,00
Izvor 1.6. Prihodi od nefinancijske imovine	13.200,00	0,00	0,00	13.200,00
Izvor 4.5. Prihodi za posebne namjene - PRORAČUNSKI KORISNIK	650,00	0,00	0,00	650,00
Izvor 5.8. Pomoći iz Državnog proračuna	10.000,00	0,00	0,00	10.000,00
35 Subvencije	72.537,00	1.570,00	2,16	74.107,00

<b>Izvor 1.4. Opći prihodi i primici</b>	<b>72.537,00</b>	<b>1.570,00</b>	<b>2,16</b>	<b>74.107,00</b>
37 Naknade građanima i kućanstvima na temelju osiguranja i druge naknade	39.570,00	2.600,00	6,57	42.170,00
<b>Izvor 1.4. Opći prihodi i primici</b>	<b>34.270,00</b>	<b>2.600,00</b>	<b>7,59</b>	<b>36.870,00</b>
<b>Izvor 5.8. Pomoći iz Državnog proračuna</b>	<b>5.300,00</b>	<b>0,00</b>	<b>0,00</b>	<b>5.300,00</b>
38 Ostali rashodi	173.529,00	70,00	0,04	173.599,00
<b>Izvor 1.4. Opći prihodi i primici</b>	<b>80.769,00</b>	<b>70,00</b>	<b>0,09</b>	<b>80.839,00</b>
<b>Izvor 1.5. Prihodi od financijske imovine</b>	<b>34.000,00</b>	<b>0,00</b>	<b>0,00</b>	<b>34.000,00</b>
<b>Izvor 4.3. Prihodi od komunalne naknade</b>	<b>1.330,00</b>	<b>0,00</b>	<b>0,00</b>	<b>1.330,00</b>
<b>Izvor 4.4. Ostali prihodi od upravnih, držav. i adminis. pristojbi</b>	<b>2.130,00</b>	<b>0,00</b>	<b>0,00</b>	<b>2.130,00</b>
<b>Izvor 5.8. Pomoći iz Državnog proračuna</b>	<b>25.300,00</b>	<b>0,00</b>	<b>0,00</b>	<b>25.300,00</b>
<b>Izvor 9.1. Višak/Manjka Općine iz prethodne godine</b>	<b>30.000,00</b>	<b>0,00</b>	<b>0,00</b>	<b>30.000,00</b>
<b>4 Rashodi za nabavu nefinancijske imovine</b>	<b>5.836.985,00</b>	<b>4.000,00</b>	<b>0,07</b>	<b>5.840.985,00</b>
41 Rashodi za nabavu neproizvedene dugotrajne imovine	161.924,00	0,00	0,00	161.924,00
<b>Izvor 1.4. Opći prihodi i primici</b>	<b>23.400,00</b>	<b>0,00</b>	<b>0,00</b>	<b>23.400,00</b>
<b>Izvor 5.8. Pomoći iz Državnog proračuna</b>	<b>138.524,00</b>	<b>0,00</b>	<b>0,00</b>	<b>138.524,00</b>
42 Rashodi za nabavu proizvedene dugotrajne imovine	5.671.561,00	3.000,00	0,05	5.674.561,00
<b>Izvor 1.4. Opći prihodi i primici</b>	<b>153.170,00</b>	<b>400,00</b>	<b>0,26</b>	<b>153.570,00</b>
<b>Izvor 1.6. Prihodi od nefinancijske imovine</b>	<b>25.000,00</b>	<b>0,00</b>	<b>0,00</b>	<b>25.000,00</b>
<b>Izvor 4.2. Prihodi od spomeničke rente</b>	<b>10,00</b>	<b>0,00</b>	<b>0,00</b>	<b>10,00</b>
<b>Izvor 4.3. Prihodi od komunalne naknade</b>	<b>459.716,00</b>	<b>500,00</b>	<b>0,11</b>	<b>460.216,00</b>
<b>Izvor 4.5. Prihodi za posebne namjene - PRORAČUNSKI KORISNIK</b>	<b>10.000,00</b>	<b>0,00</b>	<b>0,00</b>	<b>10.000,00</b>
<b>Izvor 4.6. Prihodi od komunalnog doprinosa</b>	<b>500,00</b>	<b>0,00</b>	<b>0,00</b>	<b>500,00</b>
<b>Izvor 4.C. Naknada za zadržavanje nezakonito izgrađ. zgrade u prostoru</b>	<b>2.650,00</b>	<b>0,00</b>	<b>0,00</b>	<b>2.650,00</b>
<b>Izvor 4.F. Prihod od vodnog doprinosa</b>	<b>500,00</b>	<b>0,00</b>	<b>0,00</b>	<b>500,00</b>
<b>Izvor 4.G. Prihod od šumskog doprinosa</b>	<b>106.200,00</b>	<b>0,00</b>	<b>0,00</b>	<b>106.200,00</b>
<b>Izvor 5.1. Pomoći EU</b>	<b>2.211.605,00</b>	<b>0,00</b>	<b>0,00</b>	<b>2.211.605,00</b>
<b>Izvor 5.7. Pomoći iz Županijskog proračuna</b>	<b>25.000,00</b>	<b>0,00</b>	<b>0,00</b>	<b>25.000,00</b>
<b>Izvor 5.8. Pomoći iz Državnog proračuna</b>	<b>946.790,00</b>	<b>2.100,00</b>	<b>0,22</b>	<b>948.890,00</b>
<b>Izvor 6.2. FZOEU</b>	<b>130.420,00</b>	<b>0,00</b>	<b>0,00</b>	<b>130.420,00</b>
<b>Izvor 8.1. Namjenski primici od zaduživanja</b>	<b>1.600.000,00</b>	<b>0,00</b>	<b>0,00</b>	<b>1.600.000,00</b>
45 Rashodi za dodatna ulaganja na nefinancijskoj imovini	3.500,00	1.000,00	28,57	4.500,00
<b>Izvor 1.4. Opći prihodi i primici</b>	<b>3.500,00</b>	<b>1.000,00</b>	<b>28,57</b>	<b>4.500,00</b>

RASHODI PREMA FUNKCIJSKOJ KLASIFIKACIJI

BROJ KONTA	VRSTA RASHODA / IZDATAKA	PLANIRANO	PROMJENA IZNOS	PROMJENA POSTOTAK	NOVI IZNOS
<b>SVEUKUPNO RASHODI / IZDACI</b>		<b>8.249.700,00</b>	<b>23.570,00</b>	<b>0,29</b>	<b>8.273.270,00</b>
Funkcijska klasifikacija	01 Opće javne usluge	718.164,00	9.400,00	1,31	727.564,00
Funkcijska klasifikacija	011 Izvršna i zakonodavna tijela, financijski i fiskalni poslovi, vanjski poslovi	582.064,00	9.400,00	1,61	591.464,00
Funkcijska klasifikacija	013 Opće usluge	88.100,00	0,00	0,00	88.100,00
Funkcijska klasifikacija	016 Opće javne usluge koje nisu drugdje svrstane	48.000,00	0,00	0,00	48.000,00
Funkcijska klasifikacija	02 Obrana	700,00	0,00	0,00	700,00
Funkcijska klasifikacija	022 Civilna obrana	700,00	0,00	0,00	700,00
Funkcijska klasifikacija	03 Javni red i sigurnost	52.240,00	70,00	0,13	52.310,00
Funkcijska klasifikacija	032 Usluge protupožarne zaštite	52.240,00	70,00	0,13	52.310,00
Funkcijska klasifikacija	04 Ekonomski poslovi	91.697,00	0,00	0,00	91.697,00
Funkcijska klasifikacija	042 Poljoprivreda, šumarstvo, ribarstvo i lov	11.967,00	0,00	0,00	11.967,00
Funkcijska klasifikacija	043 Gorivo i energija	22.000,00	0,00	0,00	22.000,00
Funkcijska klasifikacija	047 Ostale industrije	55.430,00	0,00	0,00	55.430,00
Funkcijska klasifikacija	049 Ekonomski poslovi koji nisu drugdje svrstani	2.300,00	0,00	0,00	2.300,00
Funkcijska klasifikacija	05 Zaštita okoliša	133.000,00	0,00	0,00	133.000,00
Funkcijska klasifikacija	051 Gospodarenje otpadom	118.400,00	0,00	0,00	118.400,00
Funkcijska klasifikacija	056 Poslovi i usluge zaštite okoliša koji nisu drugdje svrstani	14.600,00	0,00	0,00	14.600,00
Funkcijska klasifikacija	06 Usluge unapređenja stanovanja i zajednice	3.719.541,00	-4.470,00	-0,12	3.715.071,00
Funkcijska klasifikacija	061 Razvoj stanovanja	2.998.402,00	-7.430,00	-0,25	2.990.972,00
Funkcijska klasifikacija	062 Razvoj zajednice	374.800,00	1.760,00	0,47	376.560,00
Funkcijska klasifikacija	063 Opskrba vodom	78.100,00	0,00	0,00	78.100,00
Funkcijska klasifikacija	064 Ulična rasvjeta	140.339,00	700,00	0,50	141.039,00
Funkcijska klasifikacija	066 Rashodi vezani za stanovanje i kom. pogodnosti koji nisu drugdje svrstani	127.900,00	500,00	0,39	128.400,00
Funkcijska klasifikacija	07 Zdravstvo	500,00	0,00	0,00	500,00
Funkcijska klasifikacija	076 Poslovi i usluge zdravstva koji nisu drugdje svrstani	500,00	0,00	0,00	500,00
Funkcijska klasifikacija	08 Rekreacija, kultura i religija	474.094,00	0,00	0,00	474.094,00
Funkcijska klasifikacija	081 Službe rekreacije i sporta	152.800,00	0,00	0,00	152.800,00
Funkcijska klasifikacija	082 Službe kulture	66.665,00	0,00	0,00	66.665,00
Funkcijska klasifikacija	084 Religijske i druge službe zajednice	7.150,00	0,00	0,00	7.150,00
Funkcijska klasifikacija	086 Rashodi za rekreaciju, kulturu i religiju koji nisu drugdje svrstani	247.479,00	0,00	0,00	247.479,00
Funkcijska klasifikacija	09 Obrazovanje	3.007.084,00	18.070,00	0,60	3.025.154,00
Funkcijska klasifikacija	091 Predškolsko i osnovno obrazovanje	3.002.094,00	15.970,00	0,53	3.018.064,00
Funkcijska klasifikacija	092 Srednjoškolsko obrazovanje	1.000,00	100,00	10,00	1.100,00
Funkcijska klasifikacija	096 Dodatne usluge u obrazovanju	3.990,00	2.000,00	50,13	5.990,00
Funkcijska klasifikacija	10 Socijalna zaštita	52.680,00	500,00	0,95	53.180,00
Funkcijska klasifikacija	101 Bolest i invaliditet	500,00	0,00	0,00	500,00
Funkcijska klasifikacija	104 Obitelj i djeca	6.200,00	0,00	0,00	6.200,00

Funkcijska klasifikacija 106 Stanovanje	8.800,00	0,00	0,00	8.800,00
Funkcijska klasifikacija 107 Socijalna pomoć stanovništvu koje nije obuhvaćeno redovnim socijalnim programima	33.470,00	0,00	0,00	33.470,00
Funkcijska klasifikacija 109 Aktivnosti socijalne zaštite koje nisu drugdje svrstane	3.710,00	500,00	13,48	4.210,00

## II POSEBNI DIO

## Članak 3.

Članak 3. Proračuna Općine Josipdol za 2024. godinu mijenja se i glasi: "Rashodi u Posebnom dijelu Proračuna Općine Josipdol za 2024. godinu u iznosu od 8.317.770,00 EUR raspoređuju se unutar Razdjela i Glava po programima, aktivnostima, projektima te namjenama i izvorima financiranja kako slijedi":

BROJ KONTA	VRSTA RASHODA / IZDATAKA	PLANIRANO	PROMJENA IZNOS	PROMJENA POSTOTAK	NOVI IZNOS
<b>SVEUKUPNO RASHODI / IZDACI</b>		<b>8.294.200,00</b>	<b>23.570,00</b>	<b>0,28</b>	<b>8.317.770,00</b>
<b>Razdjel 001 PREDSTAVNIČKO I IZVRŠNO TIJELO OPĆINE</b>		<b>78.604,00</b>	<b>900,00</b>	<b>1,14</b>	<b>79.504,00</b>
<b>Glava 00101 IZVRŠNO TIJELO- OPĆINSKI NAČELNIK</b>		<b>60.825,00</b>	<b>900,00</b>	<b>1,48</b>	<b>61.725,00</b>
<b>Program 1001 JAVNA UPRAVA I ADMINISTRACIJA</b>		<b>60.825,00</b>	<b>900,00</b>	<b>1,48</b>	<b>61.725,00</b>
<b>Aktivnost A100101 Izvršna i zakonodavna tijela, financijski i fiskalni poslovi</b>		<b>60.825,00</b>	<b>900,00</b>	<b>1,48</b>	<b>61.725,00</b>
<b>Izvor 1.4. Opći prihodi i primici</b>		<b>46.925,00</b>	<b>900,00</b>	<b>1,92</b>	<b>47.825,00</b>
<b>3 Rashodi poslovanja</b>		<b>46.925,00</b>	<b>900,00</b>	<b>1,92</b>	<b>47.825,00</b>
32 Materijalni rashodi		44.270,00	900,00	2,03	45.170,00
34 Financijski rashodi		2.655,00	0,00	0,00	2.655,00
<b>Izvor 5.8. Pomoći iz Državnog proračuna</b>		<b>13.900,00</b>	<b>0,00</b>	<b>0,00</b>	<b>13.900,00</b>
<b>3 Rashodi poslovanja</b>		<b>13.900,00</b>	<b>0,00</b>	<b>0,00</b>	<b>13.900,00</b>
32 Materijalni rashodi		13.900,00	0,00	0,00	13.900,00
<b>Glava 00102 PREDSTAVNIČKO TIJELO - OPĆINSKO VIJEĆE</b>		<b>17.779,00</b>	<b>0,00</b>	<b>0,00</b>	<b>17.779,00</b>
<b>Program 1002 JAVNA UPRAVA I ADMINISTRACIJA</b>		<b>17.779,00</b>	<b>0,00</b>	<b>0,00</b>	<b>17.779,00</b>
<b>Aktivnost A100201 Izvršna i zakonodavna tijela, financijski i fiskalni poslovi</b>		<b>6.900,00</b>	<b>0,00</b>	<b>0,00</b>	<b>6.900,00</b>
<b>Izvor 1.4. Opći prihodi i primici</b>		<b>6.900,00</b>	<b>0,00</b>	<b>0,00</b>	<b>6.900,00</b>
<b>3 Rashodi poslovanja</b>		<b>6.900,00</b>	<b>0,00</b>	<b>0,00</b>	<b>6.900,00</b>
32 Materijalni rashodi		6.900,00	0,00	0,00	6.900,00
<b>Aktivnost A100202 Rad političkih stranaka</b>		<b>3.109,00</b>	<b>0,00</b>	<b>0,00</b>	<b>3.109,00</b>
<b>Izvor 1.4. Opći prihodi i primici</b>		<b>3.109,00</b>	<b>0,00</b>	<b>0,00</b>	<b>3.109,00</b>
<b>3 Rashodi poslovanja</b>		<b>3.109,00</b>	<b>0,00</b>	<b>0,00</b>	<b>3.109,00</b>
38 Ostali rashodi		3.109,00	0,00	0,00	3.109,00
<b>Aktivnost A100203 Savjet mladih</b>		<b>270,00</b>	<b>0,00</b>	<b>0,00</b>	<b>270,00</b>

<b>Izvor 1.4. Opći prihodi i primici</b>	<b>270,00</b>	<b>0,00</b>	<b>0,00</b>	<b>270,00</b>
3 Rashodi poslovanja	270,00	0,00	0,00	270,00
32 Materijalni rashodi	270,00	0,00	0,00	270,00
<b>Aktivnost A100205 Izbori 2024.</b>	<b>500,00</b>	<b>0,00</b>	<b>0,00</b>	<b>500,00</b>
<b>Izvor 5.8. Pomoći iz Državnog proračuna</b>	<b>500,00</b>	<b>0,00</b>	<b>0,00</b>	<b>500,00</b>
3 Rashodi poslovanja	500,00	0,00	0,00	500,00
32 Materijalni rashodi	500,00	0,00	0,00	500,00
<b>Aktivnost A100206 Povjerenstvo za procjenu šteta od prirodnih nepogoda</b>	<b>7.000,00</b>	<b>0,00</b>	<b>0,00</b>	<b>7.000,00</b>
<b>Izvor 1.4. Opći prihodi i primici</b>	<b>7.000,00</b>	<b>0,00</b>	<b>0,00</b>	<b>7.000,00</b>
3 Rashodi poslovanja	7.000,00	0,00	0,00	7.000,00
32 Materijalni rashodi	7.000,00	0,00	0,00	7.000,00
<b>Razdjel 002 UPRAVNI ODJEL ZA OPĆE POSLOVE, KOMUNALNI SUSTAV I EU FONDOVE</b>	<b>7.002.391,00</b>	<b>-5.804,00</b>	<b>-0,08</b>	<b>6.996.587,00</b>
<b>Glava 00201 UPRAVNI ODJEL ZA OPĆE POSLOVE, KOMUNALNI SUSTAV I EU FONDOVE</b>	<b>7.002.391,00</b>	<b>-5.804,00</b>	<b>-0,08</b>	<b>6.996.587,00</b>
<b>Program 2001 JAVNA UPRAVA I ADMINISTRACIJA</b>	<b>292.480,00</b>	<b>3.666,00</b>	<b>1,25</b>	<b>296.146,00</b>
<b>Aktivnost A200101 Redovna djelatnost</b>	<b>125.480,00</b>	<b>3.666,00</b>	<b>2,92</b>	<b>129.146,00</b>
<b>Izvor 1.4. Opći prihodi i primici</b>	<b>120.480,00</b>	<b>3.666,00</b>	<b>3,04</b>	<b>124.146,00</b>
3 Rashodi poslovanja	120.480,00	3.666,00	3,04	124.146,00
31 Rashodi za zaposlene	83.100,00	-1.300,00	-1,56	81.800,00
32 Materijalni rashodi	37.380,00	4.966,00	13,29	42.346,00
<b>Izvor 5.8. Pomoći iz Državnog proračuna</b>	<b>5.000,00</b>	<b>0,00</b>	<b>0,00</b>	<b>5.000,00</b>
3 Rashodi poslovanja	5.000,00	0,00	0,00	5.000,00
32 Materijalni rashodi	5.000,00	0,00	0,00	5.000,00
<b>Aktivnost A200102 Sudski sporovi</b>	<b>15.000,00</b>	<b>0,00</b>	<b>0,00</b>	<b>15.000,00</b>
<b>Izvor 1.4. Opći prihodi i primici</b>	<b>15.000,00</b>	<b>0,00</b>	<b>0,00</b>	<b>15.000,00</b>
3 Rashodi poslovanja	15.000,00	0,00	0,00	15.000,00
32 Materijalni rashodi	15.000,00	0,00	0,00	15.000,00
<b>Aktivnost A200103 Održavanje objekata</b>	<b>54.460,00</b>	<b>0,00</b>	<b>0,00</b>	<b>54.460,00</b>
<b>Izvor 1.4. Opći prihodi i primici</b>	<b>11.460,00</b>	<b>0,00</b>	<b>0,00</b>	<b>11.460,00</b>
3 Rashodi poslovanja	8.460,00	0,00	0,00	8.460,00
32 Materijalni rashodi	8.460,00	0,00	0,00	8.460,00
4 Rashodi za nabavu nefinancijske imovine	3.000,00	0,00	0,00	3.000,00
41 Rashodi za nabavu neproizvedene dugotrajne imovine	3.000,00	0,00	0,00	3.000,00
<b>Izvor 4.6. Prihodi od komunalnog doprinosa</b>	<b>2.000,00</b>	<b>0,00</b>	<b>0,00</b>	<b>2.000,00</b>
3 Rashodi poslovanja	2.000,00	0,00	0,00	2.000,00
32 Materijalni rashodi	2.000,00	0,00	0,00	2.000,00
<b>Izvor 4.8. Prihodi od skupljanja komunalnog otpada</b>	<b>500,00</b>	<b>0,00</b>	<b>0,00</b>	<b>500,00</b>
3 Rashodi poslovanja	500,00	0,00	0,00	500,00
32 Materijalni rashodi	500,00	0,00	0,00	500,00
<b>Izvor 4.G. Prihod od šumskog doprinosa</b>	<b>8.000,00</b>	<b>0,00</b>	<b>0,00</b>	<b>8.000,00</b>
3 Rashodi poslovanja	8.000,00	0,00	0,00	8.000,00

32	Materijalni rashodi	8.000,00	0,00	0,00	8.000,00
<b>Izvor 5.8. Pomoći iz Državnog proračuna</b>		<b>32.500,00</b>	<b>0,00</b>	<b>0,00</b>	<b>32.500,00</b>
3	Rashodi poslovanja	32.500,00	0,00	0,00	32.500,00
32	Materijalni rashodi	32.500,00	0,00	0,00	32.500,00
<b>Kapitalni projekt K200101 Nabava opreme i namještaja</b>		<b>3.000,00</b>	<b>0,00</b>	<b>0,00</b>	<b>3.000,00</b>
<b>Izvor 1.4. Opći prihodi i primici</b>		<b>3.000,00</b>	<b>0,00</b>	<b>0,00</b>	<b>3.000,00</b>
4	Rashodi za nabavu nefinancijske imovine	3.000,00	0,00	0,00	3.000,00
42	Rashodi za nabavu proizvedene dugotrajne imovine	3.000,00	0,00	0,00	3.000,00
<b>Tekući projekt T200102 Razvoj pametnih i održivih rješenja i usluga</b>		<b>94.540,00</b>	<b>0,00</b>	<b>0,00</b>	<b>94.540,00</b>
<b>Izvor 1.4. Opći prihodi i primici</b>		<b>20.930,00</b>	<b>0,00</b>	<b>0,00</b>	<b>20.930,00</b>
4	Rashodi za nabavu nefinancijske imovine	20.930,00	0,00	0,00	20.930,00
42	Rashodi za nabavu proizvedene dugotrajne imovine	20.930,00	0,00	0,00	20.930,00
<b>Izvor 6.2. FZOEU</b>		<b>73.610,00</b>	<b>0,00</b>	<b>0,00</b>	<b>73.610,00</b>
4	Rashodi za nabavu nefinancijske imovine	73.610,00	0,00	0,00	73.610,00
42	Rashodi za nabavu proizvedene dugotrajne imovine	73.610,00	0,00	0,00	73.610,00
<b>Program 2002 ODRŽAVANJE KOMUNALNE INFRASTRUKTURE</b>		<b>2.296.275,00</b>	<b>-19.500,00</b>	<b>-0,85</b>	<b>2.276.775,00</b>
<b>Aktivnost A200201 Održavanje objekata komunalne infrastrukture</b>		<b>10.000,00</b>	<b>0,00</b>	<b>0,00</b>	<b>10.000,00</b>
<b>Izvor 4.6. Prihodi od komunalnog doprinosa</b>		<b>2.000,00</b>	<b>0,00</b>	<b>0,00</b>	<b>2.000,00</b>
3	Rashodi poslovanja	2.000,00	0,00	0,00	2.000,00
32	Materijalni rashodi	2.000,00	0,00	0,00	2.000,00
<b>Izvor 4.G. Prihod od šumskog doprinosa</b>		<b>5.000,00</b>	<b>0,00</b>	<b>0,00</b>	<b>5.000,00</b>
3	Rashodi poslovanja	5.000,00	0,00	0,00	5.000,00
32	Materijalni rashodi	5.000,00	0,00	0,00	5.000,00
<b>Izvor 5.8. Pomoći iz Državnog proračuna</b>		<b>3.000,00</b>	<b>0,00</b>	<b>0,00</b>	<b>3.000,00</b>
3	Rashodi poslovanja	3.000,00	0,00	0,00	3.000,00
32	Materijalni rashodi	3.000,00	0,00	0,00	3.000,00
<b>Aktivnost A200202 Nasipavanje i održavanje nerazvrstanih cesta</b>		<b>20.000,00</b>	<b>0,00</b>	<b>0,00</b>	<b>20.000,00</b>
<b>Izvor 5.8. Pomoći iz Državnog proračuna</b>		<b>20.000,00</b>	<b>0,00</b>	<b>0,00</b>	<b>20.000,00</b>
3	Rashodi poslovanja	20.000,00	0,00	0,00	20.000,00
32	Materijalni rashodi	20.000,00	0,00	0,00	20.000,00
<b>Aktivnost A200203 Pojačano održavanje nerazvrstanih cesta</b>		<b>110.700,00</b>	<b>0,00</b>	<b>0,00</b>	<b>110.700,00</b>
<b>Izvor 4.3. Prihodi od komunalne naknade</b>		<b>32.650,00</b>	<b>0,00</b>	<b>0,00</b>	<b>32.650,00</b>
4	Rashodi za nabavu nefinancijske imovine	32.650,00	0,00	0,00	32.650,00
42	Rashodi za nabavu proizvedene dugotrajne imovine	32.650,00	0,00	0,00	32.650,00
<b>Izvor 4.G. Prihod od šumskog doprinosa</b>		<b>78.050,00</b>	<b>0,00</b>	<b>0,00</b>	<b>78.050,00</b>
4	Rashodi za nabavu nefinancijske imovine	78.050,00	0,00	0,00	78.050,00
42	Rashodi za nabavu proizvedene dugotrajne imovine	78.050,00	0,00	0,00	78.050,00
<b>Aktivnost A200204 Održavanje javne rasvjete</b>		<b>96.000,00</b>	<b>-20.000,00</b>	<b>-20,83</b>	<b>76.000,00</b>
<b>Izvor 4.3. Prihodi od komunalne naknade</b>		<b>90.000,00</b>	<b>-20.000,00</b>	<b>-22,22</b>	<b>70.000,00</b>
3	Rashodi poslovanja	90.000,00	-20.000,00	-22,22	70.000,00
32	Materijalni rashodi	90.000,00	-20.000,00	-22,22	70.000,00

<b>Izvor 4.G. Prihod od šumskog doprinosa</b>	<b>6.000,00</b>	<b>0,00</b>	<b>0,00</b>	<b>6.000,00</b>
3 Rashodi poslovanja	6.000,00	0,00	0,00	6.000,00
32 Materijalni rashodi	6.000,00	0,00	0,00	6.000,00
<b>Aktivnost A200205 Zimsko održavanje</b>	<b>75.050,00</b>	<b>0,00</b>	<b>0,00</b>	<b>75.050,00</b>
<b>Izvor 4.D. Prihodi od Hrvatskih cesta za čišćenje snijega na NC</b>	<b>72.350,00</b>	<b>0,00</b>	<b>0,00</b>	<b>72.350,00</b>
3 Rashodi poslovanja	72.350,00	0,00	0,00	72.350,00
32 Materijalni rashodi	72.350,00	0,00	0,00	72.350,00
<b>Izvor 5.8. Pomoći iz Državnog proračuna</b>	<b>2.700,00</b>	<b>0,00</b>	<b>0,00</b>	<b>2.700,00</b>
3 Rashodi poslovanja	2.700,00	0,00	0,00	2.700,00
32 Materijalni rashodi	2.700,00	0,00	0,00	2.700,00
<b>Aktivnost A200206 Održavanje javnih površina</b>	<b>64.031,00</b>	<b>0,00</b>	<b>0,00</b>	<b>64.031,00</b>
<b>Izvor 1.4. Opći prihodi i primici</b>	<b>27.000,00</b>	<b>0,00</b>	<b>0,00</b>	<b>27.000,00</b>
3 Rashodi poslovanja	27.000,00	0,00	0,00	27.000,00
32 Materijalni rashodi	27.000,00	0,00	0,00	27.000,00
<b>Izvor 3.5. Prihodi od usluga</b>	<b>4.400,00</b>	<b>0,00</b>	<b>0,00</b>	<b>4.400,00</b>
3 Rashodi poslovanja	4.400,00	0,00	0,00	4.400,00
32 Materijalni rashodi	4.400,00	0,00	0,00	4.400,00
<b>Izvor 4.3. Prihodi od komunalne naknade</b>	<b>20.000,00</b>	<b>0,00</b>	<b>0,00</b>	<b>20.000,00</b>
3 Rashodi poslovanja	20.000,00	0,00	0,00	20.000,00
32 Materijalni rashodi	20.000,00	0,00	0,00	20.000,00
<b>Izvor 4.G. Prihod od šumskog doprinosa</b>	<b>3.000,00</b>	<b>0,00</b>	<b>0,00</b>	<b>3.000,00</b>
3 Rashodi poslovanja	3.000,00	0,00	0,00	3.000,00
32 Materijalni rashodi	3.000,00	0,00	0,00	3.000,00
<b>Izvor 5.8. Pomoći iz Državnog proračuna</b>	<b>9.631,00</b>	<b>0,00</b>	<b>0,00</b>	<b>9.631,00</b>
3 Rashodi poslovanja	9.631,00	0,00	0,00	9.631,00
32 Materijalni rashodi	9.631,00	0,00	0,00	9.631,00
<b>Aktivnost A200207 Modernizacija sutava javne rasvjete</b>	<b>109.689,00</b>	<b>0,00</b>	<b>0,00</b>	<b>109.689,00</b>
<b>Izvor 1.4. Opći prihodi i primici</b>	<b>42.000,00</b>	<b>0,00</b>	<b>0,00</b>	<b>42.000,00</b>
3 Rashodi poslovanja	42.000,00	0,00	0,00	42.000,00
32 Materijalni rashodi	42.000,00	0,00	0,00	42.000,00
<b>Izvor 5.8. Pomoći iz Državnog proračuna</b>	<b>67.689,00</b>	<b>0,00</b>	<b>0,00</b>	<b>67.689,00</b>
3 Rashodi poslovanja	67.689,00	0,00	0,00	67.689,00
32 Materijalni rashodi	67.689,00	0,00	0,00	67.689,00
<b>Aktivnost A200208 Održavanje šumskih i poljskih puteva</b>	<b>303.000,00</b>	<b>0,00</b>	<b>0,00</b>	<b>303.000,00</b>
<b>Izvor 1.4. Opći prihodi i primici</b>	<b>21.000,00</b>	<b>0,00</b>	<b>0,00</b>	<b>21.000,00</b>
3 Rashodi poslovanja	21.000,00	0,00	0,00	21.000,00
32 Materijalni rashodi	21.000,00	0,00	0,00	21.000,00
<b>Izvor 1.6. Prihodi od nefinancijske imovine</b>	<b>7.000,00</b>	<b>0,00</b>	<b>0,00</b>	<b>7.000,00</b>
3 Rashodi poslovanja	7.000,00	0,00	0,00	7.000,00
32 Materijalni rashodi	7.000,00	0,00	0,00	7.000,00
<b>Izvor 5.1. Pomoći EU</b>	<b>275.000,00</b>	<b>0,00</b>	<b>0,00</b>	<b>275.000,00</b>

3	Rashodi poslovanja	275.000,00	0,00	0,00	275.000,00
32	Materijalni rashodi	275.000,00	0,00	0,00	275.000,00
<b>Aktivnost A200209 Javni radovi</b>		<b>6.970,00</b>	<b>0,00</b>	<b>0,00</b>	<b>6.970,00</b>
<b>Izvor 1.4. Opći prihodi i primici</b>		<b>970,00</b>	<b>0,00</b>	<b>0,00</b>	<b>970,00</b>
3	Rashodi poslovanja	970,00	0,00	0,00	970,00
31	Rashodi za zaposlene	970,00	0,00	0,00	970,00
<b>Izvor 5.2. Ostale pomoći</b>		<b>6.000,00</b>	<b>0,00</b>	<b>0,00</b>	<b>6.000,00</b>
3	Rashodi poslovanja	6.000,00	0,00	0,00	6.000,00
31	Rashodi za zaposlene	5.880,00	0,00	0,00	5.880,00
32	Materijalni rashodi	120,00	0,00	0,00	120,00
<b>Kapitalni projekt K200201 Održavanje groblja</b>		<b>1.500,00</b>	<b>0,00</b>	<b>0,00</b>	<b>1.500,00</b>
<b>Izvor 4.7. Prihodi za održavanje groblja</b>		<b>1.500,00</b>	<b>0,00</b>	<b>0,00</b>	<b>1.500,00</b>
3	Rashodi poslovanja	1.500,00	0,00	0,00	1.500,00
32	Materijalni rashodi	1.500,00	0,00	0,00	1.500,00
<b>Kapitalni projekt K200202 Nabava komunalne opreme</b>		<b>2.000,00</b>	<b>0,00</b>	<b>0,00</b>	<b>2.000,00</b>
<b>Izvor 1.4. Opći prihodi i primici</b>		<b>2.000,00</b>	<b>0,00</b>	<b>0,00</b>	<b>2.000,00</b>
4	Rashodi za nabavu nefinancijske imovine	2.000,00	0,00	0,00	2.000,00
42	Rashodi za nabavu proizvedene dugotrajne imovine	2.000,00	0,00	0,00	2.000,00
<b>Kapitalni projekt K200203 Izgradnja komunalne infrastrukture</b>		<b>12.335,00</b>	<b>0,00</b>	<b>0,00</b>	<b>12.335,00</b>
<b>Izvor 1.4. Opći prihodi i primici</b>		<b>2.550,00</b>	<b>0,00</b>	<b>0,00</b>	<b>2.550,00</b>
3	Rashodi poslovanja	2.550,00	0,00	0,00	2.550,00
32	Materijalni rashodi	2.550,00	0,00	0,00	2.550,00
<b>Izvor 4.3. Prihodi od komunalne naknade</b>		<b>1.330,00</b>	<b>0,00</b>	<b>0,00</b>	<b>1.330,00</b>
3	Rashodi poslovanja	1.330,00	0,00	0,00	1.330,00
38	Ostali rashodi	1.330,00	0,00	0,00	1.330,00
<b>Izvor 5.1. Pomoći EU</b>		<b>8.455,00</b>	<b>0,00</b>	<b>0,00</b>	<b>8.455,00</b>
4	Rashodi za nabavu nefinancijske imovine	8.455,00	0,00	0,00	8.455,00
42	Rashodi za nabavu proizvedene dugotrajne imovine	8.455,00	0,00	0,00	8.455,00
<b>Kapitalni projekt K200204 Proširenje mjesnog groblja Josipdol</b>		<b>20.400,00</b>	<b>0,00</b>	<b>0,00</b>	<b>20.400,00</b>
<b>Izvor 1.4. Opći prihodi i primici</b>		<b>20.400,00</b>	<b>0,00</b>	<b>0,00</b>	<b>20.400,00</b>
4	Rashodi za nabavu nefinancijske imovine	20.400,00	0,00	0,00	20.400,00
41	Rashodi za nabavu neproizvedene dugotrajne imovine	20.400,00	0,00	0,00	20.400,00
<b>Kapitalni projekt K200207 Nabava traktora i dodatka za košnju te održavanje prometnica u zimskim uvjetima</b>		<b>73.500,00</b>	<b>500,00</b>	<b>0,68</b>	<b>74.000,00</b>
<b>Izvor 4.3. Prihodi od komunalne naknade</b>		<b>53.600,00</b>	<b>500,00</b>	<b>0,93</b>	<b>54.100,00</b>
4	Rashodi za nabavu nefinancijske imovine	53.600,00	500,00	0,93	54.100,00
42	Rashodi za nabavu proizvedene dugotrajne imovine	53.600,00	500,00	0,93	54.100,00
<b>Izvor 5.8. Pomoći iz Državnog proračuna</b>		<b>19.900,00</b>	<b>0,00</b>	<b>0,00</b>	<b>19.900,00</b>
4	Rashodi za nabavu nefinancijske imovine	19.900,00	0,00	0,00	19.900,00
42	Rashodi za nabavu proizvedene dugotrajne imovine	19.900,00	0,00	0,00	19.900,00
<b>Kapitalni projekt K200212 Izgradnja NC-JOS-0105 - LAGER</b>		<b>60.100,00</b>	<b>0,00</b>	<b>0,00</b>	<b>60.100,00</b>

<b>Izvor 5.8. Pomoći iz Državnog proračuna</b>	<b>60.100,00</b>	<b>0,00</b>	<b>0,00</b>	<b>60.100,00</b>
4 Rashodi za nabavu nefinancijske imovine	60.100,00	0,00	0,00	60.100,00
42 Rashodi za nabavu proizvedene dugotrajne imovine	60.100,00	0,00	0,00	60.100,00
<b>Tekući projekt T200203 Modernizacija NC - dio NC Mali Put - Jaruge</b>	<b>55.000,00</b>	<b>0,00</b>	<b>0,00</b>	<b>55.000,00</b>
<b>Izvor 4.3. Prihodi od komunalne naknade</b>	<b>33.500,00</b>	<b>0,00</b>	<b>0,00</b>	<b>33.500,00</b>
4 Rashodi za nabavu nefinancijske imovine	33.500,00	0,00	0,00	33.500,00
42 Rashodi za nabavu proizvedene dugotrajne imovine	33.500,00	0,00	0,00	33.500,00
<b>Izvor 5.7. Pomoći iz Županijskog proračuna</b>	<b>21.500,00</b>	<b>0,00</b>	<b>0,00</b>	<b>21.500,00</b>
3 Rashodi poslovanja	1.500,00	0,00	0,00	1.500,00
32 Materijalni rashodi	1.500,00	0,00	0,00	1.500,00
4 Rashodi za nabavu nefinancijske imovine	20.000,00	0,00	0,00	20.000,00
42 Rashodi za nabavu proizvedene dugotrajne imovine	20.000,00	0,00	0,00	20.000,00
<b>Tekući projekt T200204 Rekonstrukcija NC Mihaljevići</b>	<b>1.276.000,00</b>	<b>0,00</b>	<b>0,00</b>	<b>1.276.000,00</b>
<b>Izvor 5.1. Pomoći EU</b>	<b>1.276.000,00</b>	<b>0,00</b>	<b>0,00</b>	<b>1.276.000,00</b>
4 Rashodi za nabavu nefinancijske imovine	1.276.000,00	0,00	0,00	1.276.000,00
42 Rashodi za nabavu proizvedene dugotrajne imovine	1.276.000,00	0,00	0,00	1.276.000,00
<b>Program 2003 PROSTORNO UREĐENJE I UNAPREĐENJE STANOVANJA</b>	<b>3.188.360,00</b>	<b>10.700,00</b>	<b>0,34</b>	<b>3.199.060,00</b>
<b>Aktivnost A200301 Legalizacija objekata</b>	<b>1.400,00</b>	<b>0,00</b>	<b>0,00</b>	<b>1.400,00</b>
<b>Izvor 1.4. Opći prihodi i primici</b>	<b>1.400,00</b>	<b>0,00</b>	<b>0,00</b>	<b>1.400,00</b>
3 Rashodi poslovanja	1.400,00	0,00	0,00	1.400,00
32 Materijalni rashodi	1.400,00	0,00	0,00	1.400,00
<b>Aktivnost A200303 Postavljanje video nadzora</b>	<b>6.000,00</b>	<b>0,00</b>	<b>0,00</b>	<b>6.000,00</b>
<b>Izvor 1.4. Opći prihodi i primici</b>	<b>6.000,00</b>	<b>0,00</b>	<b>0,00</b>	<b>6.000,00</b>
3 Rashodi poslovanja	5.300,00	0,00	0,00	5.300,00
32 Materijalni rashodi	5.300,00	0,00	0,00	5.300,00
4 Rashodi za nabavu nefinancijske imovine	700,00	0,00	0,00	700,00
42 Rashodi za nabavu proizvedene dugotrajne imovine	700,00	0,00	0,00	700,00
<b>Aktivnost A200304 Prostorni plan Općine Josipdol</b>	<b>42.650,00</b>	<b>0,00</b>	<b>0,00</b>	<b>42.650,00</b>
<b>Izvor 4.C. Naknada za zadržavanje nezakonito izgrađ. zgrade u prostoru</b>	<b>2.650,00</b>	<b>0,00</b>	<b>0,00</b>	<b>2.650,00</b>
4 Rashodi za nabavu nefinancijske imovine	2.650,00	0,00	0,00	2.650,00
42 Rashodi za nabavu proizvedene dugotrajne imovine	2.650,00	0,00	0,00	2.650,00
<b>Izvor 5.1. Pomoći EU</b>	<b>30.000,00</b>	<b>0,00</b>	<b>0,00</b>	<b>30.000,00</b>
4 Rashodi za nabavu nefinancijske imovine	30.000,00	0,00	0,00	30.000,00
42 Rashodi za nabavu proizvedene dugotrajne imovine	30.000,00	0,00	0,00	30.000,00
<b>Izvor 5.8. Pomoći iz Državnog proračuna</b>	<b>10.000,00</b>	<b>0,00</b>	<b>0,00</b>	<b>10.000,00</b>
4 Rashodi za nabavu nefinancijske imovine	10.000,00	0,00	0,00	10.000,00
42 Rashodi za nabavu proizvedene dugotrajne imovine	10.000,00	0,00	0,00	10.000,00
<b>Aktivnost A200305 Stručni nadzor</b>	<b>12.600,00</b>	<b>0,00</b>	<b>0,00</b>	<b>12.600,00</b>
<b>Izvor 1.4. Opći prihodi i primici</b>	<b>12.600,00</b>	<b>0,00</b>	<b>0,00</b>	<b>12.600,00</b>
3 Rashodi poslovanja	12.600,00	0,00	0,00	12.600,00
32 Materijalni rashodi	12.600,00	0,00	0,00	12.600,00

<b>Aktivnost A200306 Obilježavanje naselja i ulica na području Općine Josipdol</b>	<b>500,00</b>	<b>0,00</b>	<b>0,00</b>	<b>500,00</b>
<b>Izvor 4.6. Prihodi od komunalnog doprinosa</b>	<b>500,00</b>	<b>0,00</b>	<b>0,00</b>	<b>500,00</b>
4 Rashodi za nabavu nefinancijske imovine	500,00	0,00	0,00	500,00
42 Rashodi za nabavu proizvedene dugotrajne imovine	500,00	0,00	0,00	500,00
<b>Aktivnost A200307 Izrada projekata</b>	<b>50.000,00</b>	<b>0,00</b>	<b>0,00</b>	<b>50.000,00</b>
<b>Izvor 5.8. Pomoći iz Državnog proračuna</b>	<b>50.000,00</b>	<b>0,00</b>	<b>0,00</b>	<b>50.000,00</b>
3 Rashodi poslovanja	50.000,00	0,00	0,00	50.000,00
32 Materijalni rashodi	50.000,00	0,00	0,00	50.000,00
<b>Aktivnost A200308 Izrada geodetskih elaborata</b>	<b>25.000,00</b>	<b>0,00</b>	<b>0,00</b>	<b>25.000,00</b>
<b>Izvor 5.8. Pomoći iz Državnog proračuna</b>	<b>25.000,00</b>	<b>0,00</b>	<b>0,00</b>	<b>25.000,00</b>
3 Rashodi poslovanja	25.000,00	0,00	0,00	25.000,00
32 Materijalni rashodi	25.000,00	0,00	0,00	25.000,00
<b>Aktivnost A200309 Postavljanje prometne signalizacije</b>	<b>5.350,00</b>	<b>0,00</b>	<b>0,00</b>	<b>5.350,00</b>
<b>Izvor 1.4. Opći prihodi i primici</b>	<b>5.350,00</b>	<b>0,00</b>	<b>0,00</b>	<b>5.350,00</b>
3 Rashodi poslovanja	5.350,00	0,00	0,00	5.350,00
32 Materijalni rashodi	5.350,00	0,00	0,00	5.350,00
<b>Kapitalni projekt K200303 Izgradnja javne rasvjete</b>	<b>30.650,00</b>	<b>700,00</b>	<b>2,28</b>	<b>31.350,00</b>
<b>Izvor 4.G. Prihod od šumskog doprinosa</b>	<b>20.350,00</b>	<b>0,00</b>	<b>0,00</b>	<b>20.350,00</b>
4 Rashodi za nabavu nefinancijske imovine	20.350,00	0,00	0,00	20.350,00
42 Rashodi za nabavu proizvedene dugotrajne imovine	20.350,00	0,00	0,00	20.350,00
<b>Izvor 5.8. Pomoći iz Državnog proračuna</b>	<b>10.300,00</b>	<b>700,00</b>	<b>6,80</b>	<b>11.000,00</b>
3 Rashodi poslovanja	10.300,00	700,00	6,80	11.000,00
32 Materijalni rashodi	10.300,00	700,00	6,80	11.000,00
<b>Kapitalni projekt K200304 Uređenje javnih površina, parkova i trgova</b>	<b>262.050,00</b>	<b>10.000,00</b>	<b>3,82</b>	<b>272.050,00</b>
<b>Izvor 1.4. Opći prihodi i primici</b>	<b>0,00</b>	<b>10.000,00</b>	<b>100,00</b>	<b>10.000,00</b>
3 Rashodi poslovanja	0,00	10.000,00	100,00	10.000,00
32 Materijalni rashodi	0,00	10.000,00	100,00	10.000,00
<b>Izvor 4.3. Prihodi od komunalne naknade</b>	<b>157.050,00</b>	<b>0,00</b>	<b>0,00</b>	<b>157.050,00</b>
4 Rashodi za nabavu nefinancijske imovine	157.050,00	0,00	0,00	157.050,00
42 Rashodi za nabavu proizvedene dugotrajne imovine	157.050,00	0,00	0,00	157.050,00
<b>Izvor 5.8. Pomoći iz Državnog proračuna</b>	<b>105.000,00</b>	<b>0,00</b>	<b>0,00</b>	<b>105.000,00</b>
3 Rashodi poslovanja	15.000,00	0,00	0,00	15.000,00
32 Materijalni rashodi	15.000,00	0,00	0,00	15.000,00
4 Rashodi za nabavu nefinancijske imovine	90.000,00	0,00	0,00	90.000,00
42 Rashodi za nabavu proizvedene dugotrajne imovine	90.000,00	0,00	0,00	90.000,00
<b>Kapitalni projekt K200305 Stara škola Modruš - Adaptacija društvenog doma</b>	<b>15.900,00</b>	<b>0,00</b>	<b>0,00</b>	<b>15.900,00</b>
<b>Izvor 5.1. Pomoći EU</b>	<b>15.900,00</b>	<b>0,00</b>	<b>0,00</b>	<b>15.900,00</b>
4 Rashodi za nabavu nefinancijske imovine	15.900,00	0,00	0,00	15.900,00
42 Rashodi za nabavu proizvedene dugotrajne imovine	15.900,00	0,00	0,00	15.900,00
<b>Kapitalni projekt K200306 Adaptacija potkrovlja - Društvena prostorija s čitaonicom</b>	<b>110.000,00</b>	<b>0,00</b>	<b>0,00</b>	<b>110.000,00</b>

<b>Izvor 1.4. Opći prihodi i primici</b>	<b>72.000,00</b>	<b>-2.100,00</b>	<b>-2,92</b>	<b>69.900,00</b>
<b>3 Rashodi poslovanja</b>	<b>3.900,00</b>	<b>0,00</b>	<b>0,00</b>	<b>3.900,00</b>
32 Materijalni rashodi	3.900,00	0,00	0,00	3.900,00
<b>4 Rashodi za nabavu nefinancijske imovine</b>	<b>68.100,00</b>	<b>-2.100,00</b>	<b>-3,08</b>	<b>66.000,00</b>
42 Rashodi za nabavu proizvedene dugotrajne imovine	68.100,00	-2.100,00	-3,08	66.000,00
<b>Izvor 5.8. Pomoći iz Državnog proračuna</b>	<b>38.000,00</b>	<b>2.100,00</b>	<b>5,53</b>	<b>40.100,00</b>
<b>3 Rashodi poslovanja</b>	<b>2.100,00</b>	<b>0,00</b>	<b>0,00</b>	<b>2.100,00</b>
32 Materijalni rashodi	2.100,00	0,00	0,00	2.100,00
<b>4 Rashodi za nabavu nefinancijske imovine</b>	<b>35.900,00</b>	<b>2.100,00</b>	<b>5,85</b>	<b>38.000,00</b>
42 Rashodi za nabavu proizvedene dugotrajne imovine	35.900,00	2.100,00	5,85	38.000,00
<b>Kapitalni projekt K201305 Rekonstrukcija i dogradnja DV u Josipdolu</b>	<b>2.604.250,00</b>	<b>0,00</b>	<b>0,00</b>	<b>2.604.250,00</b>
<b>Izvor 1.4. Opći prihodi i primici</b>	<b>84.800,00</b>	<b>0,00</b>	<b>0,00</b>	<b>84.800,00</b>
<b>3 Rashodi poslovanja</b>	<b>40.300,00</b>	<b>0,00</b>	<b>0,00</b>	<b>40.300,00</b>
32 Materijalni rashodi	32.500,00	0,00	0,00	32.500,00
34 Financijski rashodi	7.800,00	0,00	0,00	7.800,00
<b>5 Izdaci za financijsku imovinu i otplate zajmova</b>	<b>44.500,00</b>	<b>0,00</b>	<b>0,00</b>	<b>44.500,00</b>
54 Izdaci za otplatu glavnice primljenih kredita i zajmova	44.500,00	0,00	0,00	44.500,00
<b>Izvor 1.6. Prihodi od nefinancijske imovine</b>	<b>38.200,00</b>	<b>0,00</b>	<b>0,00</b>	<b>38.200,00</b>
<b>3 Rashodi poslovanja</b>	<b>13.200,00</b>	<b>0,00</b>	<b>0,00</b>	<b>13.200,00</b>
34 Financijski rashodi	13.200,00	0,00	0,00	13.200,00
<b>4 Rashodi za nabavu nefinancijske imovine</b>	<b>25.000,00</b>	<b>0,00</b>	<b>0,00</b>	<b>25.000,00</b>
42 Rashodi za nabavu proizvedene dugotrajne imovine	25.000,00	0,00	0,00	25.000,00
<b>Izvor 5.1. Pomoći EU</b>	<b>881.250,00</b>	<b>0,00</b>	<b>0,00</b>	<b>881.250,00</b>
<b>4 Rashodi za nabavu nefinancijske imovine</b>	<b>881.250,00</b>	<b>0,00</b>	<b>0,00</b>	<b>881.250,00</b>
42 Rashodi za nabavu proizvedene dugotrajne imovine	881.250,00	0,00	0,00	881.250,00
<b>Izvor 8.1. Namjenski primici od zaduživanja</b>	<b>1.600.000,00</b>	<b>0,00</b>	<b>0,00</b>	<b>1.600.000,00</b>
<b>4 Rashodi za nabavu nefinancijske imovine</b>	<b>1.600.000,00</b>	<b>0,00</b>	<b>0,00</b>	<b>1.600.000,00</b>
42 Rashodi za nabavu proizvedene dugotrajne imovine	1.600.000,00	0,00	0,00	1.600.000,00
<b>Tekući projekt T200301 Projekt ulaganja u objekt DV Josipdol</b>	<b>22.010,00</b>	<b>0,00</b>	<b>0,00</b>	<b>22.010,00</b>
<b>Izvor 1.4. Opći prihodi i primici</b>	<b>22.010,00</b>	<b>0,00</b>	<b>0,00</b>	<b>22.010,00</b>
<b>3 Rashodi poslovanja</b>	<b>22.010,00</b>	<b>0,00</b>	<b>0,00</b>	<b>22.010,00</b>
32 Materijalni rashodi	22.010,00	0,00	0,00	22.010,00
<b>Program 2004 ZAŠTITA OKOLIŠA I ŽIVOTINJA</b>	<b>143.050,00</b>	<b>-740,00</b>	<b>-0,52</b>	<b>142.310,00</b>
<b>Aktivnost A200401 Zaštita životinja</b>	<b>16.600,00</b>	<b>-740,00</b>	<b>-4,46</b>	<b>15.860,00</b>
<b>Izvor 1.4. Opći prihodi i primici</b>	<b>1.300,00</b>	<b>260,00</b>	<b>20,00</b>	<b>1.560,00</b>
<b>3 Rashodi poslovanja</b>	<b>1.300,00</b>	<b>260,00</b>	<b>20,00</b>	<b>1.560,00</b>
32 Materijalni rashodi	1.300,00	260,00	20,00	1.560,00
<b>Izvor 5.7. Pomoći iz Županijskog proračuna</b>	<b>2.000,00</b>	<b>-1.000,00</b>	<b>-50,00</b>	<b>1.000,00</b>
<b>3 Rashodi poslovanja</b>	<b>2.000,00</b>	<b>-1.000,00</b>	<b>-50,00</b>	<b>1.000,00</b>
32 Materijalni rashodi	2.000,00	-1.000,00	-50,00	1.000,00
<b>Izvor 5.8. Pomoći iz Državnog proračuna</b>	<b>13.300,00</b>	<b>0,00</b>	<b>0,00</b>	<b>13.300,00</b>

3	Rashodi poslovanja	13.300,00	0,00	0,00	13.300,00
32	Materijalni rashodi	13.300,00	0,00	0,00	13.300,00
<b>Aktivnost A200402 Gospodarenje otpadom</b>		<b>59.150,00</b>	<b>0,00</b>	<b>0,00</b>	<b>59.150,00</b>
<b>Izvor 1.4. Opći prihodi i primici</b>		<b>10.285,00</b>	<b>0,00</b>	<b>0,00</b>	<b>10.285,00</b>
3	Rashodi poslovanja	2.285,00	0,00	0,00	2.285,00
32	Materijalni rashodi	2.285,00	0,00	0,00	2.285,00
4	Rashodi za nabavu nefinancijske imovine	8.000,00	0,00	0,00	8.000,00
42	Rashodi za nabavu proizvedene dugotrajne imovine	8.000,00	0,00	0,00	8.000,00
<b>Izvor 5.8. Pomoći iz Državnog proračuna</b>		<b>8.000,00</b>	<b>0,00</b>	<b>0,00</b>	<b>8.000,00</b>
3	Rashodi poslovanja	8.000,00	0,00	0,00	8.000,00
32	Materijalni rashodi	8.000,00	0,00	0,00	8.000,00
<b>Izvor 6.2. FZOEU</b>		<b>40.865,00</b>	<b>0,00</b>	<b>0,00</b>	<b>40.865,00</b>
3	Rashodi poslovanja	9.015,00	0,00	0,00	9.015,00
32	Materijalni rashodi	9.015,00	0,00	0,00	9.015,00
4	Rashodi za nabavu nefinancijske imovine	31.850,00	0,00	0,00	31.850,00
42	Rashodi za nabavu proizvedene dugotrajne imovine	31.850,00	0,00	0,00	31.850,00
<b>Aktivnost A200403 Deratizacija i dezinsekcija</b>		<b>500,00</b>	<b>0,00</b>	<b>0,00</b>	<b>500,00</b>
<b>Izvor 1.4. Opći prihodi i primici</b>		<b>500,00</b>	<b>0,00</b>	<b>0,00</b>	<b>500,00</b>
3	Rashodi poslovanja	500,00	0,00	0,00	500,00
32	Materijalni rashodi	500,00	0,00	0,00	500,00
<b>Kapitalni projekt K200401 Mobilno reciklažno dvorište</b>		<b>41.200,00</b>	<b>0,00</b>	<b>0,00</b>	<b>41.200,00</b>
<b>Izvor 1.4. Opći prihodi i primici</b>		<b>16.240,00</b>	<b>0,00</b>	<b>0,00</b>	<b>16.240,00</b>
3	Rashodi poslovanja	10.000,00	0,00	0,00	10.000,00
32	Materijalni rashodi	10.000,00	0,00	0,00	10.000,00
4	Rashodi za nabavu nefinancijske imovine	6.240,00	0,00	0,00	6.240,00
42	Rashodi za nabavu proizvedene dugotrajne imovine	6.240,00	0,00	0,00	6.240,00
<b>Izvor 6.2. FZOEU</b>		<b>24.960,00</b>	<b>0,00</b>	<b>0,00</b>	<b>24.960,00</b>
4	Rashodi za nabavu nefinancijske imovine	24.960,00	0,00	0,00	24.960,00
42	Rashodi za nabavu proizvedene dugotrajne imovine	24.960,00	0,00	0,00	24.960,00
<b>Tekući projekt T200101 Provođenje izobrazno - informativnih aktivnosti o gospodarenju otpadom u okviru kružnog gospodarstva</b>		<b>11.000,00</b>	<b>0,00</b>	<b>0,00</b>	<b>11.000,00</b>
<b>Izvor 1.4. Opći prihodi i primici</b>		<b>3.000,00</b>	<b>0,00</b>	<b>0,00</b>	<b>3.000,00</b>
3	Rashodi poslovanja	3.000,00	0,00	0,00	3.000,00
32	Materijalni rashodi	3.000,00	0,00	0,00	3.000,00
<b>Izvor 6.2. FZOEU</b>		<b>8.000,00</b>	<b>0,00</b>	<b>0,00</b>	<b>8.000,00</b>
3	Rashodi poslovanja	8.000,00	0,00	0,00	8.000,00
32	Materijalni rashodi	8.000,00	0,00	0,00	8.000,00
<b>Tekući projekt T200401 Izrada strategije zelene urbane obnove Općine Josipdol</b>		<b>14.600,00</b>	<b>0,00</b>	<b>0,00</b>	<b>14.600,00</b>
<b>Izvor 5.8. Pomoći iz Državnog proračuna</b>		<b>14.600,00</b>	<b>0,00</b>	<b>0,00</b>	<b>14.600,00</b>
3	Rashodi poslovanja	14.600,00	0,00	0,00	14.600,00
32	Materijalni rashodi	14.600,00	0,00	0,00	14.600,00

<b>Program 2005 UPRAVLJANJE IMOVINOM</b>	<b>50.300,00</b>	<b>0,00</b>	<b>0,00</b>	<b>50.300,00</b>
<b>Aktivnost A200501 Troškovi izvlaštenja</b>	<b>13.000,00</b>	<b>0,00</b>	<b>0,00</b>	<b>13.000,00</b>
<b>Izvor 1.4. Opći prihodi i primici</b>	<b>13.000,00</b>	<b>0,00</b>	<b>0,00</b>	<b>13.000,00</b>
<b>3 Rashodi poslovanja</b>	<b>13.000,00</b>	<b>0,00</b>	<b>0,00</b>	<b>13.000,00</b>
32 Materijalni rashodi	13.000,00	0,00	0,00	13.000,00
<b>Aktivnost A200502 Zakup zemljišta i opreme</b>	<b>2.300,00</b>	<b>0,00</b>	<b>0,00</b>	<b>2.300,00</b>
<b>Izvor 1.4. Opći prihodi i primici</b>	<b>2.300,00</b>	<b>0,00</b>	<b>0,00</b>	<b>2.300,00</b>
<b>3 Rashodi poslovanja</b>	<b>2.300,00</b>	<b>0,00</b>	<b>0,00</b>	<b>2.300,00</b>
32 Materijalni rashodi	2.300,00	0,00	0,00	2.300,00
<b>Kapitalni projekt K200501 Kupnja zemljišta</b>	<b>35.000,00</b>	<b>0,00</b>	<b>0,00</b>	<b>35.000,00</b>
<b>Izvor 5.8. Pomoći iz Državnog proračuna</b>	<b>35.000,00</b>	<b>0,00</b>	<b>0,00</b>	<b>35.000,00</b>
<b>4 Rashodi za nabavu nefinancijske imovine</b>	<b>35.000,00</b>	<b>0,00</b>	<b>0,00</b>	<b>35.000,00</b>
41 Rashodi za nabavu neproizvedene dugotrajne imovine	35.000,00	0,00	0,00	35.000,00
<b>Program 2006 ORGANIZIRANJE I PROVOĐENJE ZAŠTITE</b>	<b>51.210,00</b>	<b>70,00</b>	<b>0,14</b>	<b>51.280,00</b>
<b>Aktivnost A200601 Protupožarna i civilna zaštita</b>	<b>45.850,00</b>	<b>0,00</b>	<b>0,00</b>	<b>45.850,00</b>
<b>Izvor 1.4. Opći prihodi i primici</b>	<b>15.850,00</b>	<b>0,00</b>	<b>0,00</b>	<b>15.850,00</b>
<b>3 Rashodi poslovanja</b>	<b>15.850,00</b>	<b>0,00</b>	<b>0,00</b>	<b>15.850,00</b>
38 Ostali rashodi	15.850,00	0,00	0,00	15.850,00
<b>Izvor 9.1. Višak/Manjka Općine iz prethodne godine</b>	<b>30.000,00</b>	<b>0,00</b>	<b>0,00</b>	<b>30.000,00</b>
<b>3 Rashodi poslovanja</b>	<b>30.000,00</b>	<b>0,00</b>	<b>0,00</b>	<b>30.000,00</b>
38 Ostali rashodi	30.000,00	0,00	0,00	30.000,00
<b>Aktivnost A200602 Troškovi vatrogasne intervencije JVP Ogulin</b>	<b>1.330,00</b>	<b>70,00</b>	<b>5,26</b>	<b>1.400,00</b>
<b>Izvor 1.4. Opći prihodi i primici</b>	<b>1.330,00</b>	<b>70,00</b>	<b>5,26</b>	<b>1.400,00</b>
<b>3 Rashodi poslovanja</b>	<b>1.330,00</b>	<b>70,00</b>	<b>5,26</b>	<b>1.400,00</b>
38 Ostali rashodi	1.330,00	70,00	5,26	1.400,00
<b>Aktivnost A200603 Naknada članovima DVD za intervencije</b>	<b>2.000,00</b>	<b>0,00</b>	<b>0,00</b>	<b>2.000,00</b>
<b>Izvor 1.4. Opći prihodi i primici</b>	<b>2.000,00</b>	<b>0,00</b>	<b>0,00</b>	<b>2.000,00</b>
<b>3 Rashodi poslovanja</b>	<b>2.000,00</b>	<b>0,00</b>	<b>0,00</b>	<b>2.000,00</b>
38 Ostali rashodi	2.000,00	0,00	0,00	2.000,00
<b>Aktivnost A200604 Sufinanciranje Hrvatske gorske službe spašavanja</b>	<b>1.330,00</b>	<b>0,00</b>	<b>0,00</b>	<b>1.330,00</b>
<b>Izvor 1.4. Opći prihodi i primici</b>	<b>1.330,00</b>	<b>0,00</b>	<b>0,00</b>	<b>1.330,00</b>
<b>3 Rashodi poslovanja</b>	<b>1.330,00</b>	<b>0,00</b>	<b>0,00</b>	<b>1.330,00</b>
38 Ostali rashodi	1.330,00	0,00	0,00	1.330,00
<b>Aktivnost A200605 Civilna zaštita</b>	<b>700,00</b>	<b>0,00</b>	<b>0,00</b>	<b>700,00</b>
<b>Izvor 1.4. Opći prihodi i primici</b>	<b>700,00</b>	<b>0,00</b>	<b>0,00</b>	<b>700,00</b>
<b>3 Rashodi poslovanja</b>	<b>700,00</b>	<b>0,00</b>	<b>0,00</b>	<b>700,00</b>
32 Materijalni rashodi	700,00	0,00	0,00	700,00
<b>Program 2007 RAZVOJ I UPRAVLJANJE SUSTAVA VODOOPSKRBE, ODVODNJE I ZAŠTITE VODA</b>	<b>85.100,00</b>	<b>0,00</b>	<b>0,00</b>	<b>85.100,00</b>
<b>Aktivnost A200701 Održavanje vodovoda Trojvrh</b>	<b>5.000,00</b>	<b>0,00</b>	<b>0,00</b>	<b>5.000,00</b>
<b>Izvor 5.8. Pomoći iz Državnog proračuna</b>	<b>5.000,00</b>	<b>0,00</b>	<b>0,00</b>	<b>5.000,00</b>

3	Rashodi poslovanja	5.000,00	0,00	0,00	5.000,00
32	Materijalni rashodi	5.000,00	0,00	0,00	5.000,00
<b>Aktivnost A200702 Održavanje vodovoda Modruš</b>		<b>6.500,00</b>	<b>0,00</b>	<b>0,00</b>	<b>6.500,00</b>
<b>Izvor 1.4. Opći prihodi i primici</b>		<b>6.500,00</b>	<b>0,00</b>	<b>0,00</b>	<b>6.500,00</b>
3	Rashodi poslovanja	6.500,00	0,00	0,00	6.500,00
32	Materijalni rashodi	6.500,00	0,00	0,00	6.500,00
<b>Aktivnost A200703 Održavanje hidranta u Modruškoj Munjavi</b>		<b>6.000,00</b>	<b>0,00</b>	<b>0,00</b>	<b>6.000,00</b>
<b>Izvor 1.4. Opći prihodi i primici</b>		<b>6.000,00</b>	<b>0,00</b>	<b>0,00</b>	<b>6.000,00</b>
3	Rashodi poslovanja	6.000,00	0,00	0,00	6.000,00
32	Materijalni rashodi	6.000,00	0,00	0,00	6.000,00
<b>Kapitalni projekt K200701 Odvodnja oborinskih voda u naselju Josipdol</b>		<b>13.300,00</b>	<b>0,00</b>	<b>0,00</b>	<b>13.300,00</b>
<b>Izvor 5.8. Pomoći iz Državnog proračuna</b>		<b>13.300,00</b>	<b>0,00</b>	<b>0,00</b>	<b>13.300,00</b>
4	Rashodi za nabavu nefinancijske imovine	13.300,00	0,00	0,00	13.300,00
42	Rashodi za nabavu proizvedene dugotrajne imovine	13.300,00	0,00	0,00	13.300,00
<b>Kapitalni projekt K200702 Izgradnja sekundarne vodovodne mreže</b>		<b>54.300,00</b>	<b>0,00</b>	<b>0,00</b>	<b>54.300,00</b>
<b>Izvor 4.F. Prihod od vodnog doprinosa</b>		<b>500,00</b>	<b>0,00</b>	<b>0,00</b>	<b>500,00</b>
4	Rashodi za nabavu nefinancijske imovine	500,00	0,00	0,00	500,00
42	Rashodi za nabavu proizvedene dugotrajne imovine	500,00	0,00	0,00	500,00
<b>Izvor 5.8. Pomoći iz Državnog proračuna</b>		<b>53.800,00</b>	<b>0,00</b>	<b>0,00</b>	<b>53.800,00</b>
3	Rashodi poslovanja	21.300,00	0,00	0,00	21.300,00
38	Ostali rashodi	21.300,00	0,00	0,00	21.300,00
4	Rashodi za nabavu nefinancijske imovine	32.500,00	0,00	0,00	32.500,00
42	Rashodi za nabavu proizvedene dugotrajne imovine	32.500,00	0,00	0,00	32.500,00
<b>Program 2010 RAZVOJ SPORTA I REKREACIJE</b>		<b>860.316,00</b>	<b>0,00</b>	<b>0,00</b>	<b>860.316,00</b>
<b>Kapitalni projekt K201001 Izgradnja nogostupa i biciklističkih staza</b>		<b>627.616,00</b>	<b>0,00</b>	<b>0,00</b>	<b>627.616,00</b>
<b>Izvor 4.3. Prihodi od komunalne naknade</b>		<b>181.616,00</b>	<b>0,00</b>	<b>0,00</b>	<b>181.616,00</b>
4	Rashodi za nabavu nefinancijske imovine	181.616,00	0,00	0,00	181.616,00
42	Rashodi za nabavu proizvedene dugotrajne imovine	181.616,00	0,00	0,00	181.616,00
<b>Izvor 5.8. Pomoći iz Državnog proračuna</b>		<b>446.000,00</b>	<b>0,00</b>	<b>0,00</b>	<b>446.000,00</b>
3	Rashodi poslovanja	26.000,00	0,00	0,00	26.000,00
32	Materijalni rashodi	26.000,00	0,00	0,00	26.000,00
4	Rashodi za nabavu nefinancijske imovine	420.000,00	0,00	0,00	420.000,00
42	Rashodi za nabavu proizvedene dugotrajne imovine	420.000,00	0,00	0,00	420.000,00
<b>Kapitalni projekt K201002 Izgradnja šetnice uz potok Munjava</b>		<b>135.000,00</b>	<b>0,00</b>	<b>0,00</b>	<b>135.000,00</b>
<b>Izvor 5.8. Pomoći iz Državnog proračuna</b>		<b>135.000,00</b>	<b>0,00</b>	<b>0,00</b>	<b>135.000,00</b>
4	Rashodi za nabavu nefinancijske imovine	135.000,00	0,00	0,00	135.000,00
42	Rashodi za nabavu proizvedene dugotrajne imovine	135.000,00	0,00	0,00	135.000,00
<b>Kapitalni projekt K201004 Izgradnja i opremanje dječjih igrališta</b>		<b>92.800,00</b>	<b>0,00</b>	<b>0,00</b>	<b>92.800,00</b>
<b>Izvor 1.4. Opći prihodi i primici</b>		<b>43.500,00</b>	<b>0,00</b>	<b>0,00</b>	<b>43.500,00</b>
4	Rashodi za nabavu nefinancijske imovine	43.500,00	0,00	0,00	43.500,00
42	Rashodi za nabavu proizvedene dugotrajne imovine	43.500,00	0,00	0,00	43.500,00

<b>Izvor 4.3. Prihodi od komunalne naknade</b>	<b>1.300,00</b>	<b>0,00</b>	<b>0,00</b>	<b>1.300,00</b>
4 Rashodi za nabavu nefinancijske imovine	1.300,00	0,00	0,00	1.300,00
42 Rashodi za nabavu proizvedene dugotrajne imovine	1.300,00	0,00	0,00	1.300,00
<b>Izvor 5.8. Pomoći iz Državnog proračuna</b>	<b>48.000,00</b>	<b>0,00</b>	<b>0,00</b>	<b>48.000,00</b>
4 Rashodi za nabavu nefinancijske imovine	48.000,00	0,00	0,00	48.000,00
42 Rashodi za nabavu proizvedene dugotrajne imovine	48.000,00	0,00	0,00	48.000,00
<b>Kapitalni projekt K201005 Betonsko igralište za djecu</b>	<b>4.900,00</b>	<b>0,00</b>	<b>0,00</b>	<b>4.900,00</b>
<b>Izvor 5.8. Pomoći iz Državnog proračuna</b>	<b>4.900,00</b>	<b>0,00</b>	<b>0,00</b>	<b>4.900,00</b>
4 Rashodi za nabavu nefinancijske imovine	4.900,00	0,00	0,00	4.900,00
42 Rashodi za nabavu proizvedene dugotrajne imovine	4.900,00	0,00	0,00	4.900,00
<b>Program 2011 JAČANJE GOSPODARSTVA</b>	<b>35.300,00</b>	<b>0,00</b>	<b>0,00</b>	<b>35.300,00</b>
<b>Aktivnost A201101 Kapitalne pomoći trgovačkom društvu u vlasništvu Općine</b>	<b>34.000,00</b>	<b>0,00</b>	<b>0,00</b>	<b>34.000,00</b>
<b>Izvor 1.5. Prihodi od financijske imovine</b>	<b>34.000,00</b>	<b>0,00</b>	<b>0,00</b>	<b>34.000,00</b>
3 Rashodi poslovanja	34.000,00	0,00	0,00	34.000,00
38 Ostali rashodi	34.000,00	0,00	0,00	34.000,00
<b>Aktivnost A201102 Pomoći za naknadu štete od prirodnih nepogoda</b>	<b>1.300,00</b>	<b>0,00</b>	<b>0,00</b>	<b>1.300,00</b>
<b>Izvor 1.4. Opći prihodi i primici</b>	<b>1.300,00</b>	<b>0,00</b>	<b>0,00</b>	<b>1.300,00</b>
3 Rashodi poslovanja	1.300,00	0,00	0,00	1.300,00
38 Ostali rashodi	1.300,00	0,00	0,00	1.300,00
<b>Razdjel 003 UPRAVNI ODJEL ZA FINACIJE, GOSPODARSTVO I DRUŠTVENE DJELATNOSTI</b>	<b>1.213.205,00</b>	<b>28.474,00</b>	<b>2,35</b>	<b>1.241.679,00</b>
<b>Glava 00301 UPRAVNI ODJEL ZA FINACIJE, GOSPODARSTVO I DRUŠTVENE DJELATNOSTI</b>	<b>792.871,00</b>	<b>12.504,00</b>	<b>1,58</b>	<b>805.375,00</b>
<b>Program 2001 JAVNA UPRAVA I ADMINISTRACIJA</b>	<b>8.232,00</b>	<b>0,00</b>	<b>0,00</b>	<b>8.232,00</b>
<b>Aktivnost A200101 Redovna djelatnost</b>	<b>8.232,00</b>	<b>0,00</b>	<b>0,00</b>	<b>8.232,00</b>
<b>Izvor 3.5. Prihodi od usluga</b>	<b>8.132,00</b>	<b>0,00</b>	<b>0,00</b>	<b>8.132,00</b>
3 Rashodi poslovanja	8.132,00	0,00	0,00	8.132,00
32 Materijalni rashodi	8.132,00	0,00	0,00	8.132,00
<b>Izvor 5.8. Pomoći iz Državnog proračuna</b>	<b>100,00</b>	<b>0,00</b>	<b>0,00</b>	<b>100,00</b>
3 Rashodi poslovanja	100,00	0,00	0,00	100,00
32 Materijalni rashodi	100,00	0,00	0,00	100,00
<b>Program 2006 ORGANIZIRANJE I PROVOĐENJE ZAŠTITE</b>	<b>5.230,00</b>	<b>1.000,00</b>	<b>19,12</b>	<b>6.230,00</b>
<b>Aktivnost A200601 Protupožarna i civilna zaštita</b>	<b>1.730,00</b>	<b>0,00</b>	<b>0,00</b>	<b>1.730,00</b>
<b>Izvor 1.4. Opći prihodi i primici</b>	<b>1.730,00</b>	<b>0,00</b>	<b>0,00</b>	<b>1.730,00</b>
3 Rashodi poslovanja	1.730,00	0,00	0,00	1.730,00
32 Materijalni rashodi	1.730,00	0,00	0,00	1.730,00
<b>Tekući projekt T200601 Uređenje DVD Josipdol</b>	<b>3.500,00</b>	<b>1.000,00</b>	<b>28,57</b>	<b>4.500,00</b>
<b>Izvor 1.4. Opći prihodi i primici</b>	<b>3.500,00</b>	<b>1.000,00</b>	<b>28,57</b>	<b>4.500,00</b>
4 Rashodi za nabavu nefinancijske imovine	3.500,00	1.000,00	28,57	4.500,00
45 Rashodi za dodatna ulaganja na nefinancijskoj imovini	3.500,00	1.000,00	28,57	4.500,00
<b>Program 2008 RAZVOJ I POTICANJE TURIZMA</b>	<b>2.830,00</b>	<b>0,00</b>	<b>0,00</b>	<b>2.830,00</b>
<b>Aktivnost A200801 Tekuće donacije TZP za unaprijeđenje uvijeta boravka</b>	<b>2.130,00</b>	<b>0,00</b>	<b>0,00</b>	<b>2.130,00</b>

<b>turista</b>					
<b>Izvor 4.4. Ostali prihodi od upravnih, držav. i adminis. pristojbi</b>		<b>2.130,00</b>	<b>0,00</b>	<b>0,00</b>	<b>2.130,00</b>
<b>3</b>	<b>Rashodi poslovanja</b>	<b>2.130,00</b>	<b>0,00</b>	<b>0,00</b>	<b>2.130,00</b>
38	Ostali rashodi	2.130,00	0,00	0,00	2.130,00
<b>Kapitalni projekt K200801 Postavljanje turističke signalizacije</b>		<b>700,00</b>	<b>0,00</b>	<b>0,00</b>	<b>700,00</b>
<b>Izvor 1.4. Opći prihodi i primici</b>		<b>700,00</b>	<b>0,00</b>	<b>0,00</b>	<b>700,00</b>
<b>4</b>	<b>Rashodi za nabavu nefinancijske imovine</b>	<b>700,00</b>	<b>0,00</b>	<b>0,00</b>	<b>700,00</b>
42	Rashodi za nabavu proizvedene dugotrajne imovine	700,00	0,00	0,00	700,00
<b>Program 3001 JAVNA UPRAVA I ADMINISTRACIJA</b>		<b>169.078,00</b>	<b>4.834,00</b>	<b>2,86</b>	<b>173.912,00</b>
<b>Aktivnost A300101 Redovna djelatnost</b>		<b>169.078,00</b>	<b>4.834,00</b>	<b>2,86</b>	<b>173.912,00</b>
<b>Izvor 1.4. Opći prihodi i primici</b>		<b>98.590,00</b>	<b>1.334,00</b>	<b>1,35</b>	<b>99.924,00</b>
<b>3</b>	<b>Rashodi poslovanja</b>	<b>98.590,00</b>	<b>1.334,00</b>	<b>1,35</b>	<b>99.924,00</b>
31	Rashodi za zaposlene	53.440,00	1.300,00	2,43	54.740,00
32	Materijalni rashodi	40.650,00	34,00	0,08	40.684,00
34	Financijski rashodi	4.500,00	0,00	0,00	4.500,00
<b>Izvor 3.5. Prihodi od usluga</b>		<b>12.168,00</b>	<b>0,00</b>	<b>0,00</b>	<b>12.168,00</b>
<b>3</b>	<b>Rashodi poslovanja</b>	<b>12.168,00</b>	<b>0,00</b>	<b>0,00</b>	<b>12.168,00</b>
32	Materijalni rashodi	12.168,00	0,00	0,00	12.168,00
<b>Izvor 5.8. Pomoći iz Državnog proračuna</b>		<b>58.320,00</b>	<b>3.500,00</b>	<b>6,00</b>	<b>61.820,00</b>
<b>3</b>	<b>Rashodi poslovanja</b>	<b>58.320,00</b>	<b>3.500,00</b>	<b>6,00</b>	<b>61.820,00</b>
32	Materijalni rashodi	48.320,00	3.500,00	7,24	51.820,00
34	Financijski rashodi	10.000,00	0,00	0,00	10.000,00
<b>Program 3002 SOCIJALNA SKRB I MEĐUGENERACIJSKA SOLIDARNOST</b>		<b>270.380,00</b>	<b>2.070,00</b>	<b>0,77</b>	<b>272.450,00</b>
<b>Aktivnost A300201 Naknade građanima</b>		<b>42.910,00</b>	<b>500,00</b>	<b>1,17</b>	<b>43.410,00</b>
<b>Izvor 1.4. Opći prihodi i primici</b>		<b>37.610,00</b>	<b>500,00</b>	<b>1,33</b>	<b>38.110,00</b>
<b>3</b>	<b>Rashodi poslovanja</b>	<b>37.610,00</b>	<b>500,00</b>	<b>1,33</b>	<b>38.110,00</b>
32	Materijalni rashodi	3.400,00	0,00	0,00	3.400,00
37	Naknade građanima i kućanstvima na temelju osiguranja i druge naknade	31.410,00	500,00	1,59	31.910,00
38	Ostali rashodi	2.800,00	0,00	0,00	2.800,00
<b>Izvor 5.8. Pomoći iz Državnog proračuna</b>		<b>5.300,00</b>	<b>0,00</b>	<b>0,00</b>	<b>5.300,00</b>
<b>3</b>	<b>Rashodi poslovanja</b>	<b>5.300,00</b>	<b>0,00</b>	<b>0,00</b>	<b>5.300,00</b>
37	Naknade građanima i kućanstvima na temelju osiguranja i druge naknade	5.300,00	0,00	0,00	5.300,00
<b>Aktivnost A300202 Sufinanciranje prijevoza putnika</b>		<b>7.970,00</b>	<b>1.570,00</b>	<b>19,70</b>	<b>9.540,00</b>
<b>Izvor 1.4. Opći prihodi i primici</b>		<b>7.970,00</b>	<b>1.570,00</b>	<b>19,70</b>	<b>9.540,00</b>
<b>3</b>	<b>Rashodi poslovanja</b>	<b>7.970,00</b>	<b>1.570,00</b>	<b>19,70</b>	<b>9.540,00</b>
35	Subvencije	7.970,00	1.570,00	19,70	9.540,00
<b>Aktivnost A300203 Provođenje skrbi o hrvatskim braniteljima sukladno zakonskim propisima</b>		<b>8.000,00</b>	<b>0,00</b>	<b>0,00</b>	<b>8.000,00</b>
<b>Izvor 1.4. Opći prihodi i primici</b>		<b>4.000,00</b>	<b>0,00</b>	<b>0,00</b>	<b>4.000,00</b>
<b>3</b>	<b>Rashodi poslovanja</b>	<b>4.000,00</b>	<b>0,00</b>	<b>0,00</b>	<b>4.000,00</b>

38	Ostali rashodi	4.000,00	0,00	0,00	4.000,00
<b>Izvor 5.8. Pomoći iz Državnog proračuna</b>		<b>4.000,00</b>	<b>0,00</b>	<b>0,00</b>	<b>4.000,00</b>
<b>3</b>	<b>Rashodi poslovanja</b>	<b>4.000,00</b>	<b>0,00</b>	<b>0,00</b>	<b>4.000,00</b>
38	Ostali rashodi	4.000,00	0,00	0,00	4.000,00
<b>Aktivnost A300204 ZAŽELI za Josipdol</b>		<b>211.500,00</b>	<b>0,00</b>	<b>0,00</b>	<b>211.500,00</b>
<b>Izvor 1.4. Opći prihodi i primici</b>		<b>1.338,00</b>	<b>0,00</b>	<b>0,00</b>	<b>1.338,00</b>
<b>3</b>	<b>Rashodi poslovanja</b>	<b>1.338,00</b>	<b>0,00</b>	<b>0,00</b>	<b>1.338,00</b>
31	Rashodi za zaposlene	1.338,00	0,00	0,00	1.338,00
<b>Izvor 5.1. Pomoći EU</b>		<b>210.162,00</b>	<b>0,00</b>	<b>0,00</b>	<b>210.162,00</b>
<b>3</b>	<b>Rashodi poslovanja</b>	<b>210.162,00</b>	<b>0,00</b>	<b>0,00</b>	<b>210.162,00</b>
31	Rashodi za zaposlene	168.662,00	0,00	0,00	168.662,00
32	Materijalni rashodi	41.500,00	0,00	0,00	41.500,00
<b>Program 3003 RAZVOJ CIVILNOG DRUŠTVA</b>		<b>9.470,00</b>	<b>0,00</b>	<b>0,00</b>	<b>9.470,00</b>
<b>Aktivnost A300301 Tekuće donacije udrugama</b>		<b>8.470,00</b>	<b>0,00</b>	<b>0,00</b>	<b>8.470,00</b>
<b>Izvor 1.4. Opći prihodi i primici</b>		<b>8.470,00</b>	<b>0,00</b>	<b>0,00</b>	<b>8.470,00</b>
<b>3</b>	<b>Rashodi poslovanja</b>	<b>8.470,00</b>	<b>0,00</b>	<b>0,00</b>	<b>8.470,00</b>
38	Ostali rashodi	8.470,00	0,00	0,00	8.470,00
<b>Aktivnost A300302 Ostale tekuće donacije</b>		<b>1.000,00</b>	<b>0,00</b>	<b>0,00</b>	<b>1.000,00</b>
<b>Izvor 1.4. Opći prihodi i primici</b>		<b>1.000,00</b>	<b>0,00</b>	<b>0,00</b>	<b>1.000,00</b>
<b>3</b>	<b>Rashodi poslovanja</b>	<b>1.000,00</b>	<b>0,00</b>	<b>0,00</b>	<b>1.000,00</b>
38	Ostali rashodi	1.000,00	0,00	0,00	1.000,00
<b>Program 3004 RAZVOJ SPORTA I REKREACIJE</b>		<b>60.000,00</b>	<b>0,00</b>	<b>0,00</b>	<b>60.000,00</b>
<b>Aktivnost A300401 Tekuće donacije udrugama</b>		<b>30.000,00</b>	<b>0,00</b>	<b>0,00</b>	<b>30.000,00</b>
<b>Izvor 1.4. Opći prihodi i primici</b>		<b>30.000,00</b>	<b>0,00</b>	<b>0,00</b>	<b>30.000,00</b>
<b>3</b>	<b>Rashodi poslovanja</b>	<b>30.000,00</b>	<b>0,00</b>	<b>0,00</b>	<b>30.000,00</b>
38	Ostali rashodi	30.000,00	0,00	0,00	30.000,00
<b>Tekući projekt T300402 Pilot projekt - sufinanciranje provedbe edukativnih, kulturnih i sportskih aktivnosti djece</b>		<b>30.000,00</b>	<b>0,00</b>	<b>0,00</b>	<b>30.000,00</b>
<b>Izvor 5.8. Pomoći iz Državnog proračuna</b>		<b>30.000,00</b>	<b>0,00</b>	<b>0,00</b>	<b>30.000,00</b>
<b>3</b>	<b>Rashodi poslovanja</b>	<b>21.820,00</b>	<b>0,00</b>	<b>0,00</b>	<b>21.820,00</b>
32	Materijalni rashodi	21.820,00	0,00	0,00	21.820,00
<b>4</b>	<b>Rashodi za nabavu nefinancijske imovine</b>	<b>8.180,00</b>	<b>0,00</b>	<b>0,00</b>	<b>8.180,00</b>
42	Rashodi za nabavu proizvedene dugotrajne imovine	8.180,00	0,00	0,00	8.180,00
<b>Program 3005 JAVNE POTREBE U OBRAZOVANJU</b>		<b>4.990,00</b>	<b>2.100,00</b>	<b>42,08</b>	<b>7.090,00</b>
<b>Aktivnost A300502 Sufinanciranje prijevoza srednjoškolskih učenika</b>		<b>1.000,00</b>	<b>100,00</b>	<b>10,00</b>	<b>1.100,00</b>
<b>Izvor 1.4. Opći prihodi i primici</b>		<b>1.000,00</b>	<b>100,00</b>	<b>10,00</b>	<b>1.100,00</b>
<b>3</b>	<b>Rashodi poslovanja</b>	<b>1.000,00</b>	<b>100,00</b>	<b>10,00</b>	<b>1.100,00</b>
37	Naknade građanima i kućanstvima na temelju osiguranja i druge naknade	1.000,00	100,00	10,00	1.100,00
<b>Aktivnost A300504 Stipendije i školarine</b>		<b>1.860,00</b>	<b>2.000,00</b>	<b>107,53</b>	<b>3.860,00</b>
<b>Izvor 1.4. Opći prihodi i primici</b>		<b>1.860,00</b>	<b>2.000,00</b>	<b>107,53</b>	<b>3.860,00</b>
<b>3</b>	<b>Rashodi poslovanja</b>	<b>1.860,00</b>	<b>2.000,00</b>	<b>107,53</b>	<b>3.860,00</b>

37	Naknade građanima i kućanstvima na temelju osiguranja i druge naknade	1.860,00	2.000,00	107,53	3.860,00
<b>Aktivnost A300505 Tekuće donacije</b>		<b>2.130,00</b>	<b>0,00</b>	<b>0,00</b>	<b>2.130,00</b>
<b>Izvor 1.4. Opći prihodi i primici</b>		<b>2.130,00</b>	<b>0,00</b>	<b>0,00</b>	<b>2.130,00</b>
3	<b>Rashodi poslovanja</b>	<b>2.130,00</b>	<b>0,00</b>	<b>0,00</b>	<b>2.130,00</b>
38	Ostali rashodi	2.130,00	0,00	0,00	2.130,00
<b>Program 3006 PROMICANJE KULTURE</b>		<b>178.144,00</b>	<b>0,00</b>	<b>0,00</b>	<b>178.144,00</b>
<b>Aktivnost A300601 Tekuće donacije udrugama iz kulture</b>		<b>300,00</b>	<b>0,00</b>	<b>0,00</b>	<b>300,00</b>
<b>Izvor 1.4. Opći prihodi i primici</b>		<b>300,00</b>	<b>0,00</b>	<b>0,00</b>	<b>300,00</b>
3	<b>Rashodi poslovanja</b>	<b>300,00</b>	<b>0,00</b>	<b>0,00</b>	<b>300,00</b>
38	Ostali rashodi	300,00	0,00	0,00	300,00
<b>Kapitalni projekt K300601 Obnova Starog grada Modruš</b>		<b>111.479,00</b>	<b>0,00</b>	<b>0,00</b>	<b>111.479,00</b>
<b>Izvor 5.8. Pomoći iz Državnog proračuna</b>		<b>111.479,00</b>	<b>0,00</b>	<b>0,00</b>	<b>111.479,00</b>
3	<b>Rashodi poslovanja</b>	<b>5.300,00</b>	<b>0,00</b>	<b>0,00</b>	<b>5.300,00</b>
32	Materijalni rashodi	5.300,00	0,00	0,00	5.300,00
4	<b>Rashodi za nabavu nefinancijske imovine</b>	<b>106.179,00</b>	<b>0,00</b>	<b>0,00</b>	<b>106.179,00</b>
41	Rashodi za nabavu neproizvedene dugotrajne imovine	103.524,00	0,00	0,00	103.524,00
42	Rashodi za nabavu proizvedene dugotrajne imovine	2.655,00	0,00	0,00	2.655,00
<b>Kapitalni projekt K300602 Obnova fontane Rožić</b>		<b>66.365,00</b>	<b>0,00</b>	<b>0,00</b>	<b>66.365,00</b>
<b>Izvor 4.2. Prihodi od spomeničke rente</b>		<b>10,00</b>	<b>0,00</b>	<b>0,00</b>	<b>10,00</b>
4	<b>Rashodi za nabavu nefinancijske imovine</b>	<b>10,00</b>	<b>0,00</b>	<b>0,00</b>	<b>10,00</b>
42	Rashodi za nabavu proizvedene dugotrajne imovine	10,00	0,00	0,00	10,00
<b>Izvor 5.8. Pomoći iz Državnog proračuna</b>		<b>66.355,00</b>	<b>0,00</b>	<b>0,00</b>	<b>66.355,00</b>
4	<b>Rashodi za nabavu nefinancijske imovine</b>	<b>66.355,00</b>	<b>0,00</b>	<b>0,00</b>	<b>66.355,00</b>
42	Rashodi za nabavu proizvedene dugotrajne imovine	66.355,00	0,00	0,00	66.355,00
<b>Program 3007 POTICANJE VJERSKIH ZAJEDNICA I UDRUGA</b>		<b>7.150,00</b>	<b>0,00</b>	<b>0,00</b>	<b>7.150,00</b>
<b>Aktivnost A300701 Tekuće donacije udrugama</b>		<b>150,00</b>	<b>0,00</b>	<b>0,00</b>	<b>150,00</b>
<b>Izvor 1.4. Opći prihodi i primici</b>		<b>150,00</b>	<b>0,00</b>	<b>0,00</b>	<b>150,00</b>
3	<b>Rashodi poslovanja</b>	<b>150,00</b>	<b>0,00</b>	<b>0,00</b>	<b>150,00</b>
38	Ostali rashodi	150,00	0,00	0,00	150,00
<b>Aktivnost A300702 Tekuće donacije vjerskim zajednicama</b>		<b>7.000,00</b>	<b>0,00</b>	<b>0,00</b>	<b>7.000,00</b>
<b>Izvor 1.4. Opći prihodi i primici</b>		<b>7.000,00</b>	<b>0,00</b>	<b>0,00</b>	<b>7.000,00</b>
3	<b>Rashodi poslovanja</b>	<b>7.000,00</b>	<b>0,00</b>	<b>0,00</b>	<b>7.000,00</b>
38	Ostali rashodi	7.000,00	0,00	0,00	7.000,00
<b>Program 3008 POTPORA POLJOPRIVREDI</b>		<b>11.967,00</b>	<b>0,00</b>	<b>0,00</b>	<b>11.967,00</b>
<b>Aktivnost A300801 Subvencije poljoprivrednicima</b>		<b>11.967,00</b>	<b>0,00</b>	<b>0,00</b>	<b>11.967,00</b>
<b>Izvor 1.4. Opći prihodi i primici</b>		<b>11.967,00</b>	<b>0,00</b>	<b>0,00</b>	<b>11.967,00</b>
3	<b>Rashodi poslovanja</b>	<b>11.967,00</b>	<b>0,00</b>	<b>0,00</b>	<b>11.967,00</b>
35	Subvencije	11.967,00	0,00	0,00	11.967,00
<b>Program 3009 RAZVOJ I POTICANJE TURIZMA</b>		<b>65.400,00</b>	<b>2.500,00</b>	<b>3,82</b>	<b>67.900,00</b>
<b>Aktivnost A300901 Sufinanciranje rada TZP Smaragdnh rijeka i dolina u srcu Hrvatske</b>		<b>52.600,00</b>	<b>0,00</b>	<b>0,00</b>	<b>52.600,00</b>

<b>Izvor 1.4. Opći prihodi i primici</b>	<b>52.600,00</b>	<b>0,00</b>	<b>0,00</b>	<b>52.600,00</b>
3 Rashodi poslovanja	52.600,00	0,00	0,00	52.600,00
35 Subvencije	52.600,00	0,00	0,00	52.600,00
<b>Kapitalni projekt K300901 Vidikovac Modruš</b>	<b>12.800,00</b>	<b>2.500,00</b>	<b>19,53</b>	<b>15.300,00</b>
<b>Izvor 1.4. Opći prihodi i primici</b>	<b>0,00</b>	<b>2.500,00</b>	<b>100,00</b>	<b>2.500,00</b>
4 Rashodi za nabavu nefinancijske imovine	0,00	2.500,00	100,00	2.500,00
42 Rashodi za nabavu proizvedene dugotrajne imovine	0,00	2.500,00	100,00	2.500,00
<b>Izvor 4.G. Prihod od šumskog doprinosa</b>	<b>7.800,00</b>	<b>0,00</b>	<b>0,00</b>	<b>7.800,00</b>
4 Rashodi za nabavu nefinancijske imovine	7.800,00	0,00	0,00	7.800,00
42 Rashodi za nabavu proizvedene dugotrajne imovine	7.800,00	0,00	0,00	7.800,00
<b>Izvor 5.7. Pomoći iz Županijskog proračuna</b>	<b>5.000,00</b>	<b>0,00</b>	<b>0,00</b>	<b>5.000,00</b>
4 Rashodi za nabavu nefinancijske imovine	5.000,00	0,00	0,00	5.000,00
42 Rashodi za nabavu proizvedene dugotrajne imovine	5.000,00	0,00	0,00	5.000,00
<b>Glava 00302 PREDŠKOLSKA USTANOVA JOSIPDOL</b>	<b>420.334,00</b>	<b>15.970,00</b>	<b>3,80</b>	<b>436.304,00</b>
<b>Proračunski korisnik 27386 Dječji vrtić Josipdol</b>	<b>420.334,00</b>	<b>15.970,00</b>	<b>3,80</b>	<b>436.304,00</b>
<b>Program 3201 PREDŠKOLSKI ODGOJ</b>	<b>420.334,00</b>	<b>15.970,00</b>	<b>3,80</b>	<b>436.304,00</b>
<b>Aktivnost A320101 Redovna djelatnost DV Josipdol</b>	<b>409.933,00</b>	<b>15.970,00</b>	<b>3,90</b>	<b>425.903,00</b>
<b>Izvor 1.4. Opći prihodi i primici</b>	<b>204.550,00</b>	<b>18.350,00</b>	<b>8,97</b>	<b>222.900,00</b>
3 Rashodi poslovanja	204.550,00	18.350,00	8,97	222.900,00
31 Rashodi za zaposlene	197.800,00	12.100,00	6,12	209.900,00
32 Materijalni rashodi	6.750,00	6.250,00	92,59	13.000,00
<b>Izvor 4.5. Prihodi za posebne namjene - PRORAČUNSKI KORISNIK</b>	<b>90.650,00</b>	<b>0,00</b>	<b>0,00</b>	<b>90.650,00</b>
3 Rashodi poslovanja	80.650,00	0,00	0,00	80.650,00
32 Materijalni rashodi	80.000,00	0,00	0,00	80.000,00
34 Financijski rashodi	650,00	0,00	0,00	650,00
4 Rashodi za nabavu nefinancijske imovine	10.000,00	0,00	0,00	10.000,00
42 Rashodi za nabavu proizvedene dugotrajne imovine	10.000,00	0,00	0,00	10.000,00
<b>Izvor 5.6. Fiskalna održivost DV</b>	<b>113.733,00</b>	<b>-2.380,00</b>	<b>-2,09</b>	<b>111.353,00</b>
3 Rashodi poslovanja	113.733,00	-2.380,00	-2,09	111.353,00
31 Rashodi za zaposlene	112.733,00	-2.380,00	-2,11	110.353,00
32 Materijalni rashodi	1.000,00	0,00	0,00	1.000,00
<b>Izvor 9.2. Višak prihoda poslovanja Vrtića iz prethodnih godina</b>	<b>1.000,00</b>	<b>0,00</b>	<b>0,00</b>	<b>1.000,00</b>
3 Rashodi poslovanja	1.000,00	0,00	0,00	1.000,00
31 Rashodi za zaposlene	1.000,00	0,00	0,00	1.000,00
<b>Aktivnost A320102 Program predškole</b>	<b>7.321,00</b>	<b>0,00</b>	<b>0,00</b>	<b>7.321,00</b>
<b>Izvor 1.4. Opći prihodi i primici</b>	<b>5.430,00</b>	<b>0,00</b>	<b>0,00</b>	<b>5.430,00</b>
3 Rashodi poslovanja	5.430,00	0,00	0,00	5.430,00
31 Rashodi za zaposlene	4.530,00	0,00	0,00	4.530,00
32 Materijalni rashodi	900,00	0,00	0,00	900,00
<b>Izvor 5.6. Fiskalna održivost DV</b>	<b>603,00</b>	<b>0,00</b>	<b>0,00</b>	<b>603,00</b>
3 Rashodi poslovanja	603,00	0,00	0,00	603,00

31	Rashodi za zaposlene	603,00	0,00	0,00	603,00
<b>Izvor 5.8. Pomoći iz Državnog proračuna</b>		<b>1.288,00</b>	<b>0,00</b>	<b>0,00</b>	<b>1.288,00</b>
<b>3</b>	<b>Rashodi poslovanja</b>	<b>1.288,00</b>	<b>0,00</b>	<b>0,00</b>	<b>1.288,00</b>
31	Rashodi za zaposlene	950,00	0,00	0,00	950,00
32	Materijalni rashodi	338,00	0,00	0,00	338,00
<b>Aktivnost A320103 Program igraonica</b>		<b>3.080,00</b>	<b>0,00</b>	<b>0,00</b>	<b>3.080,00</b>
<b>Izvor 4.5. Prihodi za posebne namjene - PRORAČUNSKI KORISNIK</b>		<b>3.080,00</b>	<b>0,00</b>	<b>0,00</b>	<b>3.080,00</b>
<b>3</b>	<b>Rashodi poslovanja</b>	<b>3.080,00</b>	<b>0,00</b>	<b>0,00</b>	<b>3.080,00</b>
32	Materijalni rashodi	3.080,00	0,00	0,00	3.080,00

#### Članak 4.

Ova odluka stupa na snagu prvog dana od dana objave u "Službenom glasniku Općine Josipdol", a objavit će se i na mrežnim stranicama Općine Josipdol.

KLASA: 400-01/23-01/4  
URBROJ: 2133-13-4-24-26  
Josipdol, 23. prosinca 2024.

**Predsjednica Općinskog vijeća  
Anđelina Božičević, prof. reh.**

## OBRAZLOŽENJE UZ V. IZMJENE I DOPUNE PRORAČUNA OPĆINE JOSIPDOL ZA 2024. GODINU

### I Uvod

U IV. izmjenama i dopunama Proračuna Općine Josipdol za 2024. godinu (u daljnjem tekstu: Rebalansa) predlaže se ukupno smanjenje proračuna za 23.570,00 EUR što znači da je isti uravnotežen sa 8.294.200,00 EUR na iznos od 8.317.770,00 EUR, a radi se o povećanju od 0,28 %.

Budući da su se u međuvremenu dogodile promjene koje nisu bile poznate u vrijeme donošenja istog, a koje se odnose na priljev i odljev novčanih sredstava, V. Rebalansom potrebno je izvršiti ponovno uravnoteženje Proračuna.

U nastavku se daje pojašnjenje predloženih izmjena i dopuna.

### II Obrazloženje izmjena i dopuna Općeg dijela proračuna

#### PRIHODI POSLOVANJA

Rebalansom Proračuna ukupni prihodi planiraju se u iznosu od 6.685.070,00 EUR što čini povećanje od 0,4% u odnosu na izvorni plan Proračuna, odnosno za 23.570,00 EUR.

#### **PRIHODI OD POREZA**

**Na skupini 61** –Porez i prirez na dohodak došlo je do najvećeg povećanja za 3,7 % apsolutno se radi o iznosu od 42.650,00 EUR.

#### **POMOĆI IZ INOZEMSTVA I OD SUBJEKATA UNUTAR OPĆEG PRORAČUNA**

**Na skupini 63** – Pomoći proračunu iz drugih proračuna izvršeno je povećanje za 2.920,00 EUR radi ažuriranje pozicija vezanih uz prijavljene projekte.

#### **PRIHODI OD UPRAVNIH I ADMINISTRATIVNIH PRISTOJBI, PRISTOJBI PO POSEBNIM PROPISIMA I NAKNADA**

**Skupina 65** - Prihodi od upravnih i administrativnih pristojbi, pristojbi po posebnim propisima i naknada – promjene na kontu prihoda komunalne naknade gdje je došlo do smanjenja te vrste prihoda za 19.500,00 EUR. Ostalih promjena u ovoj skupini nije bilo.

#### **KAZNE, UPRAVNE MJERE I OSTALI PRIHODI**

**Skupina 68** – ova skupina prihoda smanjena je za 2.500,00 EUR, a odnosi se na prihod od kazni.

#### RASHODI POSLOVANJA

Rebalansom Proračuna ukupni **rashodi poslovanja** planiraju se u iznosu od 2.432.285,00 EUR što čini povećanje u odnosu na izvorni plan Proračuna za 19.570,00 EUR. Sukladno navedenom, izvršena je korekcija različitih vrsta rashoda, što je objašnjeno u nastavku.

**Rashodi za zaposlene (račun 31)** ovim izmjenama i dopunama kod proračunskog korisnika DV Josipdol došlo je do promjena na poziciji plaća i to tako da je ukupna skupina plaća uvećana za 7.620,00 EUR, radi se o korekciji i u izvoru financiranja, jer je za školsku godinu 2024/2025. došlo do smanjenja prihoda fiskalne održivosti te je bilo potrebno i mijenjati izvore financiranja na stavkama plaće. Također, kod proračunskog korisnika DV Josipdol došlo je i do uvećanja pozicije doprinosa za zaposlene u iznosu od 2.100,00 EUR.

**Materijalni rashodi (račun 32)** ovim izmjenama i dopunama predviđaju se u iznosu od 1.462.878,00 EUR što je u odnosu na prethodni plan više za 0,4% (5.610,00 EUR). Najznačajnije promjene odnose se uvećanje pozicije Naknada za prijevoz kod proračunskog korisnika DV Josipdol, ista je uvećana za 3.000,00 EUR kao i uvećanja pozicije Namirnica DV Josipdol za 3.000,00 EUR. Uredski materijal kod proračunskog korisnika DV uvećan je za 250,00 eura. Ostale promjene ove skupine odnose se na tekuće troškove održavanja i ostalo, pa su tako uvećane pozicije motornog i benzin goriva za 700,00 EUR, sitnog inventara za 200,00 EUR, blagdansko kićenja za 700,00 EUR razne ostale usluge za ukupno 8.500,00 EUR (intelektualne, odvjetničke, javnobilježničke...). Program Uređenje javnih površina, parkova i trgova uvećan je za 10.000,00 EUR radi završetka projekta Pump parka. U ovoj skupini rashoda umanjen je trošak energije za 20.000,00 EUR, radi ušteda koje su postignute modernizacijom javne rasvjete.

**Subvencije (račun 35)** – uvećanje ove skupine u iznosu od 1.570,00 EUR odnosi se na povećane troškove za sufinanciranja linijskog prijevoza putnika.

**Naknade građanima i kućanstvima na temelju osiguranja i druge naknade (račun 37)** – povećanje ove skupine rashoda za 2.600,00 EUR odnosi se na uvećanje pozicije jednokratne pomoći za 500,00 eura te Stipendija i školarina za 2.000,00 EUR te Sufinanciranje prijevoza učenika u srednjim školama za 100,00 EUR.

**Ostali rashodi (račun 38)** - promjene ove skupine odnose se na uvećanje pozicije Troškovi vatrogasne intervencije JVP Ogulin

#### **RASHODI ZA NABAVU NEFINANCIJSKE IMOVINE**

Rebalansom Proračuna ukupni rashodi za nabavu nefinancijske imovine planiraju se u iznosu od 5.840.985,00 EUR što čini povećanje u odnosu na izvorni plan Proračuna za 4.000,00 EUR. Sukladno navedenom, izvršena je korekcija rashoda za nabavu proizvedene dugotrajne imovine i rashoda za dodatna ulaganja na nefinancijskoj imovini, što je objašnjeno u nastavku.

#### **Rashodi za nabavu proizvedene dugotrajne imovine**

Rashodi za nabavu proizvedene dugotrajne imovine (**račun 42**) – promjene rashoda ove skupine odnose se na nabavku stola i klupa u svrhu uređenja Vidikovca Modruš u iznosu od 2.500,00 EUR, te uvećanja pozicije nabavke traktora za 500,00 EUR.

**Rashodi za dodatna ulaganja na nefinancijskoj imovini (račun 45)** – promjene ove skupine rashoda odnose se na uvećanje pozicije uređenja DVD Josipdol za 1.000,00 EUR.

#### **RAČUN ZADUŽIVANJA / FINANCIRANJA**

I dalje se planiraju stavke na računu zaduživanja. Okvirnom procjenom planirano je zaduženje za projekt Rekonstrukcije i dogradnje dječjeg vrtića u Josipdolu. Radi se o okvirnom iznosu prema dostavljenim troškovnicima, prije samog procesa zaduženja potrebno je još ishoditi suglasnost Općinskog vijeća i Ministarstva financija te su ove pozicije planirane radi pribavljanja ponuda banaka.

**Primici od zaduživanja (skupina 84)** – planiran je iznos od 1.600.000,00 EUR koliko bi iznosilo kreditno zaduženje.

**Izdaci za otplatu glavnice primljenih kredita i zajmova (skupina 54)** – obuhvaća planirani iznos otplate u ovoj godini (44.500,00 EUR), iznos je okviran te ovisi o ponudi banke odnosno iznosu mjesečne otplate glavnice.

#### **III Obrazloženje izmjena i dopuna Posebnog dijela proračuna**

**Razdjel 001 PREDSTAVNIČKO I IZVRŠNO TIJELO OPĆINE** - promjena u iznosu od 900,00 EUR odnosi se na uvećanje pozicije motorno i benzin gorivo u iznosu od 700,00 EUR te sitnog inventara za 200,00 EUR.

#### **Razdjel 002 UPRAVNI ODJEL ZA OPĆE POSLOVE, KOMUNALNI SUSTAV I EU FONDOVE**

##### **Glava 00201 Upravni odjel za opće poslove, komunalni sustav i EU fondove**

##### **Program 2001 Javna uprava i administracija**

###### Ciljevi programa:

Svrha programa je sadržana u Odluci o ustrojstvu i djelokrugu upravnih tijela Općine Josipdol kojim su određeni poslovi ovog upravnog odjela. Pod redovnu djelatnost uključenih su svi rashodi vezani uz zaposlene ovog upravnog odjela, pozicije materijalnih rashoda uvećane su za ukupno 4.966,00 EUR, a odnose se na uvećanje pozicije intelektualnih i osobnih usluga, dok su rashodi za zaposlene umanjeni za 1.300,00 EUR.

###### **Najvažnije aktivnosti u provedbi ovog cilja su:**

###### **Uređenje zgrada/održavanje objekata**

###### Pokazatelji uspješnosti:

1. Uređene minimalno 2 zgrade u vlasništvu Općine – pokazatelj na kojem se kontinuirao radi,
2. Opremljene minimalno 2 zgrade u vlasništvu Općine – u okviru uređenja zgrade Općine idući korak biti će i opremanje,
3. Transparentno funkcioniranje upravnih odjela – pokazatelj na kojem se kontinuirano radi kroz otvorenu

Općinu Josipdol.

Sredstva za realizaciju programa: Za realizaciju programa u 2024. godini bila su planirana sredstva u iznosu od 292.480,00 EUR, ovim izmjenama i dopunama planirana sredstva iznose 296.146,00 EUR.

### **Program 2002 Održavanje komunalne infrastrukture**

Aktivnosti i projekti ovog programa usmjereni su na ostvarivanje cilja SC12 Razvoj potpomognutih područja i područja s razvojnim posebnostima kroz mjere: provedbenog programa uređenje zgrada, održavanje komunalne infrastrukture i ulaganja u strojeve, uređaje i opremu.

Ciljevi provedbe programa: Ciljevi programa su razvijati postojeću komunalnu infrastrukturu i održavati je u funkcionalnom stanju

Ovim izmjenama i dopunama dolazi do promjena u aktivnosti Održavanja javne rasvjete tako da je pozicija troškova Energije umanjena za 20.000,00 EUR, rezultat je to ušteda modernizacijom javne rasvjete.

U okviru ovog programa promjene u realizaciji kapitalnih projekata:

**Kapitalni projekt K200207 Nabava traktora i dodataka za košnju te održavanje prometnica u zimskim uvjetima** – dovršen proces javne nabave, pozicija uvećana za 500,00 EUR.

**Tekući projekt T200203 Modernizacija NC - dio NC Mali Put – Jaruge** – završen projekt, podnesen ZNS te su sredstava uplaćena od strane Karlovačke županije u iznosu od 20.000,00 EUR.

#### Pokazatelji uspješnosti:

1. Uloženo u održavanje i nasipavanje –
2. Unajmljeno minimalno 300 m nove ulične rasvjete – pokazatelj koji je već ispunjen, a ovim izmjenama i dopunama umanjeno pozicije Energije vidljiva je ušteda
3. Uložena sredstva u minimalno 2 objekta

Sredstva za realizaciju programa: Za realizaciju programa potrebna su sredstva u iznosu od 2.276.775,00 EUR što je promjena za -0,85% odnosno smanjenje za 19.500,00 EUR.

### **Program 2003 Prostorno uređenje i unapređenje stanovanja**

Ciljevi provedbe ovog programa prilikom izrade proračuna za 2024. godinu bili su kroz ulaganja u izgradnju i uređenje infrastrukture na području Općine Josipdol izravnu korist od investicija imat će stanovnici Općine, budući da će se povećati kvaliteta sadržaja i dostupnost infrastrukture za sve stanovnike Općine, također, osim povećanja kvaliteta života stanovništva, utjecat će se na demografsku revitalizaciju stanovništva i ojačati gospodarski značaj Općine.

Ovim izmjenama i dopunama uvećava se pozicija blagdanske rasvjete za 700,00 EUR s obzirom da je potrebno obnoviti postojeću rasvjetu odnosno nabaviti nova rasvjetna tijela. Druga promjena u okviru ovog programa odnosi se na sam završetak projekta Pump parka za koji je previđeno postavljanje ograde oko samog parka te ostali radovi na dovršetku, planirani iznos je 10.000,00 EUR.

projekt Rekonstrukcije i izgradnje DV unutar kojeg je izdvojena nova pozicija intelektualne usluge u projektu Rekonstrukcija i dogradnja DV u Josipdolu u iznosu od 32.500,00 EUR

Sredstva za realizaciju programa: Za realizaciju programa potrebna su sredstva u iznosu od 3.199.060,00 EUR što čini povećanje u odnosu na prethodni plan za 10.700,00 EUR.

**Program 2004 Zaštita okoliša i životinja** – izmjene u ovom programu odnose se na ažuriranje aktivnosti zaštite životinja, tako da je ista umanjena za 740,00 EUR prema dosadašnjoj realizaciji odnosno isplaćenim subvencijama za kastraciju i sterilizaciju pasa i mačaka.

### **Program 2006 Organiziranje i provođenje zaštite**

Realizacija ovog programa usko je povezana s ostvarenjem cilja iz plana provedbenog programa SC 7 Sigurnost za stabilan razvoj.

Promjene su kod aktivnosti Troškova vatrogasne intervencije JVP Ogulin – radi novog događaja požara ista je uvećana za 70,00 EUR .

Cilj programa:

Programom se ostvaruju uvjeti za zaštitu imovine i prirode od požara temeljem Zakonu o vatrogastvu i plana zaštite od požara. Program je usmjeren na razvoj društvene infrastrukture u pogledu protupožarne zaštite i sigurnosti stanovnika Općine Josipdol i okolice. Ulaganjima u DVD na području Općine izravno se doprinosi razvoju protupožarne i civilne zaštite u Općini, odnosno povećanja sigurnosti stanovnika Općine. Program također obuhvaća sustav civilne zaštite i spašavanja i djelovanja u slučaju prirodnih i drugih nesreća.

Pokazatelji uspješnosti: Uložena sredstva za civilnu zaštitu

Opremljen DVD Josipdol – ovim izmjenama i dopunama uvećana je pozicija opremanja DVD za 1.000,00 EUR.

### **Razdjel 003 UPRAVNI ODJEL ZA FINACIJE, GOSPODARSTVO I DRUŠTVENE DJELATNOSTI**

#### **Program 3001 Javna uprava i administracija**

##### Cilj programa:

Svrha programa je sadržana u Odluci o ustrojstvu i djelokrugu upravnih tijela Općine Josipdol kojim su određenih poslovi ovog upravnog odjela. Pod redovnu djelatnost uključenih su svi rashodi vezani uz zaposlene ovog upravnog odjela. Ovim izmjenama i dopunama izvršena je korekcija na poziciji rashoda za zaposlene u smislu uvećanja iste za ukupno 1.300,00 EUR (ista aktivnost unutar drugog upravnog odjela umanjena je za taj iznos), isto tako materijalni rashodi uvećani su za 34,00 eura koji su u drugom odjelu umanjeni za isti iznos. Unutar ovog programa došlo je i do uvećanja intelektualnih i osobnih usluga za 3.500,00 EUR.

Pokazatelji uspješnosti: provedene aktivnosti u redovnom roku, transparentno funkcioniranje upravnog odjela

Sredstva za realizaciju programa: Za realizaciju programa ovim izmjenama i dopunama proračuna planirana sredstva iznose 173.912,00 EUR.

#### **Program 3002 Socijalna skrb i međugeneracijska solidarnost**

Aktivnostima ovog programa utjecat će se na ostvarenje cilja provedbenog programa SC 5 Zdrav, aktivan i kvalitetan život i SC 6 Demografska revitalizacija i bolji položaj obitelji.

Ostvaruje se kroz provođenje sljedećih aktivnosti:

- Naknade građanima – uvećanje za 500,00 EUR odnosi se na povećanje pozicije jednokratne naknade.

Ostalo povećanje ove skupine u iznosu od 1.570,00 eura odnosi se na povećanje pozicije Sufinanciranje prijevoza putnika.

##### Pokazatelji uspješnosti:

1. Dodijeljeno 20 poklon paketa za djecu – realizirano
2. Sufinancirane 2 linije za prijevoz putnika – sufinancirana jedna linija
3. Isplaćeno min 10 naknada za novorođeno dijete – aktivnost već ostvarena
4. Isplaćeni troškovi stanovanja korisnicima Zajamčene minimalne naknade – aktivnost na kojoj se radi svaki mjesec – mjesečno ostvarenje izvršeno

Sredstva za realizaciju: Planirana su sredstva u ukupnom iznosu od 272.450,00 EUR

#### **Program 3005 Javne potrebe u obrazovanju**

Programom se nastoji ostvariti cilj provedbenog programa SC 6 Demografska revitalizacija i bolji položaj obitelji. Program je usmjeren na učenike i studente, odnosno njihove obitelji kako bi im pomogli u pokrivanju financijskih troškova vezanih za daljnje školovanje.

##### Cilj programa:

Aktivnosti koje je potrebno poduzeti da bi ispunili ciljeve programa su:

1. Sufinanciranje prijevoza srednjoškolskih učenika – ovim izmjenama potrebno je povećanje iste aktivnosti za 100,00 eura.
2. Stipendije i školarine – u tijeku je raspisivanje Natječaja za dodjelom stipendija učenicima i studentima te će nakon provedenog Natječaja biti isplaćeni svi zaostaci učenicima i studentima koji ostvare pravo na isto, stoga je potrebno ovu poziciju uvećati za 2.000,00 EUR.
3. Tekuće donacije

##### Pokazatelji uspješnosti:

1. Osigurana financijska podrška kroz sufinanciranje prijevoza učenika – ostvarena na mjesečnoj razini
2. Dodijeljeno minimalno 10 stipendija ili školarina – u tijeku je raspisivanje novog Natječaja temeljem kojeg je predviđena dodjela ukupno 15 stipendija.

Sredstva za realizaciju: Planirana su sredstva u ukupnom iznosu od 7.090,00 EUR

### **Glava 00302 PREDŠKOLSKA USTANOVA JOSIPDOL**

**Proračunski korisnik 27386 Dječji vrtić Josipdol****Program 3201 Predškolski odgoj**

Ostvaruje se kroz provođenje sljedećih aktivnosti:

- **Redovna djelatnost DV Josipdol** – ovim izmjenama i dopunama došlo je do promjena u pojedinim pozicijama rashoda za zaposlene, tako da je ukupna suma na skupini plaća uvećana za 7.620,00 EUR, radi se o korekciji i u izvoru financiranja, jer je za školsku godinu 2024/2025. došlo do smanjenja prihoda fiskalne održivosti te je bilo potrebno i mijenjati izvore financiranja na stavkama plaće (2.380,00 EUR je potrebno umanjiti prihoda fiskalne održivosti). Također, kod proračunskog korisnika DV Josipdol došlo je i do uvećanja pozicije doprinosa za zaposlene u iznosu od 2.100,00 EUR. Ove izmjene su i rezultat povećanja koeficijenata u tijeku godine te je ovim zadnjim rebalansom potrebno nadoknaditi razliku u odnosu na plan.

**Materijalni rashodi** – ovim izmjenama i dopunama skupina materijalnih rashoda uvećava se za 6.250,00 EUR, a povećanje se odnosi na pozicije Naknada za prijevoz koja se uvećava za 3.000,00 EUR, uvećanje rashoda za Namirnice - 3.000,00 EUR te uredskog materijala i ostalih materijalnih rashoda - 250,00 EUR.

- **Program predškole** – bez promjene,
- **Program igraonica** – bez promjene.

Program je usmjeren razvoju predškolskog obrazovanja. Svrha mjere je ulaganjima u rani i predškolski odgoj i obrazovanje isti učiniti kvalitetnim i dostupnim djeci s područja Općine.

Redovna djelatnost DV Josipdol obuhvaća rashode za plaće djelatnika, naknadu za topli obrok, energiju, uredski materijal, sitni inventar, namirnice i sve ostale rashode prikazane u financijskom planu potrebne za redovno funkcioniranje i rad DV Josipdol.

Ciljevi programa:

- poticanje znanja i izvrsnosti, dok je posebni cilj održiva kvaliteta obrazovnog i odgojnog sustava.
- cjeloviti razvoj djeteta te razvoj potencijala za cjeloživotno učenje.
- redovitim programom zadovoljiti potrebe i interes djece kao i potrebe njihovih roditelja.
- za djecu pred polazak u školu zakonski je obvezan Program predškole kojim se nastoji svakom djetetu pružiti optimalne uvjete za razvijanje vještina, navika i znanja potrebnih za razvoj u školskom okruženju.
- pružanje usluge odgoja i obrazovanja djece rane i predškolske dobi, odnosno redovitog deset satnog cjelovitog razvojnog programa odgoja i obrazovanja djece od navršene godine dana do polaska u školu
- zadovoljavanje potreba djece i osiguravanje uvjeta za njihov optimalan rast i razvoj, a također i zadovoljavanje potreba roditelja korisnika usluga vrtića
- osigurati financijska sredstva za zamjenu dotrajale opreme u svim objektima i opremanje prostora sukladno zakonskim standardima.

Pokazatelji uspješnosti:

1. Provedba mjera Državno pedagoškog standarda – oprema, pomoć stručnih suradnika;
2. Primjerena naknada za rad;
3. Osigurano napredovanje i stručno osposobljavanje zaposlenika;
4. Uložena sredstva u uređenje minimalno 1 odgojne skupine
5. Broj upisane djece
6. Provođenje sigurnosnih mjera, sigurno i ispravno igralište, nabavka nove opreme, sigurno ograđivanje vanjskih prostora
7. Nabava opreme za kuhinju

Sredstva za realizaciju: U trenutnom financijskom planu za 2024. planirana su sredstva u ukupnom iznosu od 420.334,00 EUR koja se ovim izmjenama i dopunama financijskog plana uvećavaju za 15.970,00 EUR te sada iznose 436.304,00 EUR.

**AKTI OPĆINSKOG NAČELNIKA**

**REPUBLIKA HRVATSKA  
KARLOVAČKA ŽUPANIJA  
OPĆINA JOSIPDOL  
OPĆINSKI NAČELNIK**

KLASA: 400-01/24-01/1  
URBROJ: 2133-13-1-24-9  
Josipdol, 16. prosinca 2024.

Na temelju članka 66. stavka 3. Zakona o proračunu ("Narodne novine", broj 144/21), članka 11. Odluke o izvršavanju Proračuna Općine Josipdol za 2024. godinu ("Službeni glasnik Općine Josipdol", broj 7/23) i članka 47. Statuta Općine Josipdol ("Glasnik Karlovačke županije", broj 12/21 i 40/21), Općinski načelnik Općine Josipdol podnosi

**IZVJEŠĆE****o korištenju sredstava Proračunske zalihe Proračuna Općine Josipdol za razdoblje od 01. studenog do 30. studenog 2024. godine****Članak 1.**

(1) U Proračunu Općine Josipdol za 2024. godinu u Razdjelu 001 – Predstavničko i izvršno tijelo Općine, pozicija R014 – Proračunska pričuva, planirana su sredstva proračunske zalihe u iznosu od 2.655,00 eura.

(2) O korištenju proračunske zalihe odlučuje Općinski načelnik sukladno usvojenom Proračunu Općine Josipdol za 2024. godinu ("Službeni glasnik Općine Josipdol", broj 7/23).

**Članak 2.**

U razdoblju od 01.11.2024. do 30.11.2024. godine sredstva proračunske zalihe nisu korištena.

**OPĆINSKI NAČELNIK  
Dragan Rudančić, mag. ing. silv.**

---

# PLAN RASVJETE OPĆINE JOSIPDOL



## I. OPĆE ODREDBE

Plan rasvjete Općine Josipdol (u daljnjem tekstu: Plan) izradila je tvrtka CENTAR ZA PROSTORNO UREĐENJE I ARHITEKTURU d.o.o. iz Zagreba, u koordinaciji s nositeljem izrade Općina Josipdol - Upravnim odjelom za opće poslove, komunalni sustav i EU fondove.

Plan se odnosi na cjelokupno područje Općine Josipdol.

Plan je izrađen u skladu sa Zakonom o zaštiti od svjetlosnog onečišćenja („Narodne novine“ broj 14/19), Pravilnikom o zonama rasvijetljenosti, dopuštenim vrijednostima rasvjetljavanja i načinima upravljanja rasvjetnim sustavima („Narodne novine“ broj 128/20) i Pravilnikom o sadržaju, formatu i načinu izrade plana rasvjete i akcijskog plana gradnje i /ili rekonstrukcije vanjske rasvjete („Narodne novine“ broj 22/23).

## II. TEKSTUALNI DIO - ODREDBE ZA PROVEDBU

### 1. UVOD

**Zakonom o zaštiti od svjetlosnog onečišćenja (NN 14/19)** uređuje se zaštita od svjetlosnog onečišćenja koja obuhvaća obveznike zaštite od svjetlosnog onečišćenja, mjere zaštite od svjetlosnog onečišćenja, način utvrđivanja najviše dopuštenih vrijednosti rasvjetljavanja, ograničenja i zabrane rasvjetljavanja, uvjete za planiranje, gradnju, održavanje i rekonstrukciju vanjske rasvjete, mjerenje i način praćenja rasvjetljenosti okoliša te druga pitanja radi smanjenja svjetlosnog onečišćenja okoliša i posljedica djelovanja svjetlosnog onečišćenja. Prema članku 12. stavku 3. istog Zakona, jedinice lokalne samouprave i Grad Zagreb dužni su za svoje područje izraditi plan rasvjete i dostaviti ih Ministarstvu u roku od 12 mjeseci od dana stupanja na snagu pravilnika iz članka 10. stavka 3. i članka 12. stavka 8. istoga Zakona.

Kako bi sam Zakon o zaštiti od svjetlosnog onečišćenja bio kompletan, naknadno su donesena tri dodatna pravilnika. **Pravilnik o zonama rasvjetljenosti, dopuštenim vrijednostima rasvjetljavanja i načinima upravljanja rasvjetnim sustavima (NN 128/2020)** kojim se propisuje obvezni način i uvjeti upravljanja rasvjetljavanjem, zone rasvjetljenosti i zaštite, najviše dopuštene vrijednosti rasvjetljavanja, uvjete za odabir i postavljanje svjetiljki, kriterije energetske učinkovitosti, uvjete i najviše dopuštene vrijednosti korelirane temperature boje izvora svjetlosti vezano za rasvjetu. **Pravilnik o mjerenju i načinu praćenja rasvjetljenosti okoliša (NN 22/2023)** kojim se propisuje način mjerenja rasvjetljenosti okoliša, sadržaj i način izrade izvješća o provedenom mjerenju te način mjerenja radi utvrđivanja razine rasvjetljenosti. **Pravilnik o sadržaju, formatu i načinu izrade plana rasvjete i akcijskog plana gradnje i/ili rekonstrukcije vanjske rasvjete (NN 22/2023)** kojim se propisuje format i način dostave plana rasvjete kao i akcijskog plana gradnje i/ili rekonstrukcije vanjske rasvjete.

Plan rasvjete je plan vanjske rasvjete i dekorativne rasvjete koji donose jedinice lokalne samouprave i Grad Zagreb, u skladu s prostornim i urbanističkim planovima, a kojim se određuju zone ugradnje rasvjete i tehnički parametri rasvjete, u skladu sa zakonom i Pravilnikom o sadržaju, formatu i načinu izrade plana rasvjete i akcijskog plana gradnje i/ili rekonstrukcije vanjske rasvjete (NN 22/2023).

Javna rasvjeta igra ključnu ulogu u modernim urbanim sredinama, pružajući osvjetljenje i sigurnost tijekom noći. Međutim, često se podcjenjuje utjecaj potrošnje električne energije koju generiraju ti sustavi. Potrošnja električne energije za javnu rasvjetu predstavlja značajan udio ukupne potrošnje električne energije u urbanim područjima te ima značajan ekološki i financijski utjecaj. Energetska učinkovitost postaje sve važnija jer gradovi teže smanjenju svojih troškova energije i smanjenju emisija stakleničkih plinova. Prelazak na LED tehnologiju za javnu rasvjetu može rezultirati značajnim uštedama energije, smanjenjem troškova održavanja i smanjenjem emisija CO<sub>2</sub>. Pored toga, moderni sustavi upravljanja rasvjetom omogućuju prilagodljivost osvjetljenja prema potrebama, što dodatno optimizira potrošnju energije.

Važno je istaknuti i socijalni aspekt potrošnje električne energije za javnu rasvjetu. Osvjetljenje javnih prostora ne samo da pruža sigurnost građanima, već također potiče aktivnosti poput rekreativnih šetnji, sportskih aktivnosti i društvenih događanja. Stoga je ključno osigurati adekvatno osvjetljenje uz istovremeno smanjenje potrošnje energije radi očuvanja okoliša i ekonomskih resursa.

## 2. ZAKONODAVNI OKVIR

Smjernice za izradu Plana rasvjete počivaju na zakonodavnom okviru opisanom kako slijedi:

- *Zakon o zaštiti od svjetlosnog onečišćenja (NN 14/19)*
- *Pravilnik o sadržaju, formatu i načinu izrade plana rasvjete i akcijskog plana gradnje i/ili rekonstrukcije vanjske rasvjete (NN 22/23)*
- *Pravilnik o zonama rasvijetljenosti, dopuštenim vrijednostima rasvjetljavanja i načinima upravljanja rasvjetnim sustavima (NN 128/20)*

**Zakon o zaštiti od svjetlosnog onečišćenja (NN 14/19)** – Ovim se Zakonom uređuje zaštita od svjetlosnog onečišćenja koja obuhvaća obveznike zaštite od svjetlosnog onečišćenja, mjere zaštite od svjetlosnog onečišćenja, način utvrđivanja najviše dopuštenih vrijednosti rasvjetljavanja, ograničenja i zabrane rasvjetljavanja, uvjete za planiranje, gradnju, održavanje i rekonstrukciju vanjske rasvjete, mjerenje i način praćenja rasvijetljenosti okoliša te druga pitanja radi smanjenja svjetlosnog onečišćenja okoliša i posljedica djelovanja svjetlosnog onečišćenja.

**Pravilnik o sadržaju, formatu i načinu izrade plana rasvjete i akcijskog plana gradnje i/ili rekonstrukcije vanjske rasvjete (NN 22/23)** - Ovim Pravilnikom propisuju se sadržaj, format i način dostave plana rasvjete (u daljnjem tekstu: Plan) i akcijskog plana gradnje i/ili rekonstrukcije vanjske rasvjete (u daljnjem tekstu: Akcijski plan), način informiranja javnosti o Planovima i Akcijskim planovima, način dostave podataka za potrebe informacijskog sustava zaštite okoliša i prirode, kao i druga pitanja u vezi s tim.

**Pravilnik o zonama rasvijetljenosti, dopuštenim vrijednostima rasvjetljavanja i načinima upravljanja rasvjetnim sustavima (NN 128/20)** - Ovim Pravilnikom propisuju se obvezni načini i uvjeti upravljanja rasvjetljavanjem, zone rasvijetljenosti i zaštite, najviše dopuštene vrijednosti rasvjetljavanja, uvjeti za odabir i postavljanje svjetiljki, kriteriji energetske učinkovitosti, uvjeti i najviše dopuštene vrijednosti korelirane temperature boje izvora svjetlosti, obveze jedinica lokalne samouprave vezano za propisane standarde, kao i druga pitanja u vezi s tim.

### 3. SVJETLOSNO ONEČIŠĆENJE

Svjetlosno onečišćenje je promjena razine prirodne svjetlosti u noćnim uvjetima uzrokovana emisijom svjetlosti iz umjetnih izvora svjetlosti koja štetno djeluje na ljudsko zdravlje i ugrožava sigurnost u prometu zbog bliještanja, neposrednog ili posrednog zračenja svjetlosti prema nebu, ometa život i/ili seobu ptica, šišmiša, kukaca i drugih životinja te remeti rast biljaka, ugrožava prirodnu ravnotežu, ometa profesionalno i/ili amatersko astronomsko promatranje neba i nepotrebno troši energiju te narušava sliku noćnog krajobraza.

Svjetlosno zagađenje okoliša predstavlja globalni izazov s ozbiljnim ekonomskim, astronomskim, sigurnosnim i zdravstvenim implikacijama koje utječu na ljudski život, izazivajući različite neželjene zdravstvene posljedice. Usprkos tome, pojam svjetlosnog onečišćenja relativno je nov za širu javnost u usporedbi s tradicionalnim oblicima zagađenja poput onečišćenja vode, tla ili zraka.

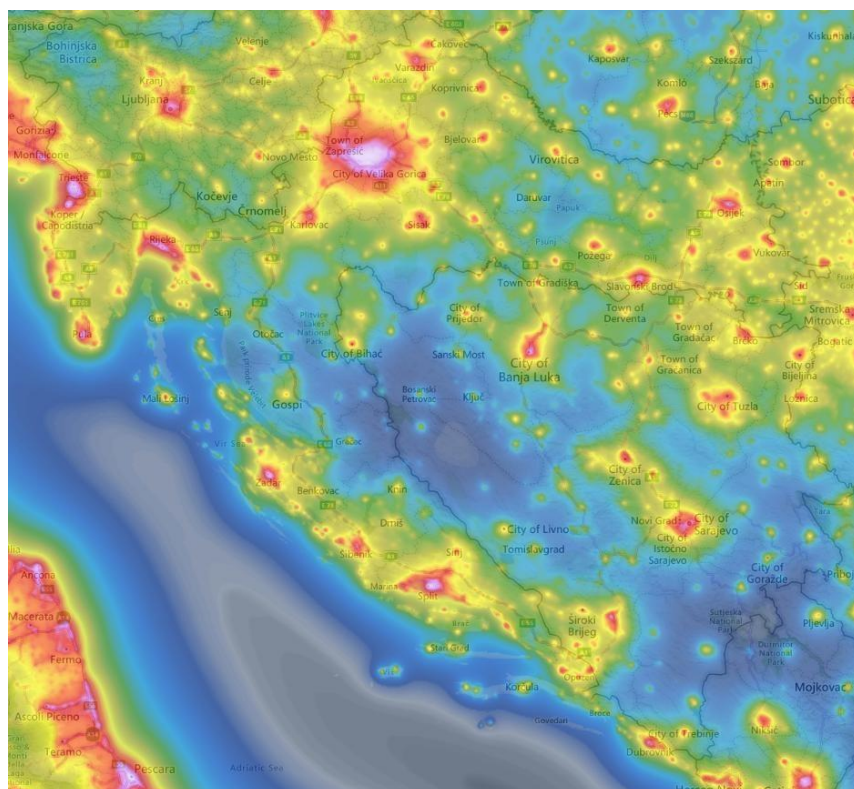

*Slika 1 Svjetlosno onečišćenje u Republici Hrvatskoj*

Ovo onečišćenje ima opsežne štetne posljedice na okoliš, ljudsko zdravlje i prirodne ekosustave. Prvenstveno, svjetlosno onečišćenje narušava noćni ekosustav, remeteći prirodne obrasce kretanja, navigacije i komunikacije mnogih životinjskih vrsta.

Dopunski, svjetlosno onečišćenje negativno utječe na ljudsko zdravlje. Izlaganje neprirodnoj svjetlosti tijekom noćnih sati može poremetiti cirkadijalni ritam, dovodeći do nesanice, umora i drugih zdravstvenih poteškoća. Studije sugeriraju da ovakvo onečišćenje može povećati rizik od određenih zdravstvenih tegoba, uključujući karcinom, dijabetes i kardiovaskularne bolesti.

Nadalje, svjetlosno onečišćenje ima estetski i kulturni utjecaj. Pretjerano osvijetljeni urbani prostori gube mogućnost promatranja noćnog neba i zvijezda, smanjujući kvalitetu iskustva te ograničavajući mogućnost povezivanja s prirodnim svijetom na način na koji su to činile generacije prije nas.

Kako bi se smanjili štetni efekti svjetlosnog onečišćenja, nužno je poduzeti odgovarajuće korake. To uključuje primjenu adekvatne rasvjete koja minimizira refleksije i širenje svjetla izvan namijenjenih područja, korištenje svjetlosnih izvora s manjom potrošnjom energije i provođenje zakonskih propisa koji reguliraju svjetlosno onečišćenje.

Putem edukacije javnosti o štetnosti svjetlosnog onečišćenja i promicanja odgovornog korištenja rasvjete, možemo zajednički raditi na stvaranju okoline koja je prijateljska prema ljudima, životinjama i prirodi.

Urbanizacija, koja često uključuje intenzivnu upotrebu umjetne rasvjete na ulicama, prometnicama, javnim prostorima i spomenicima, pretpostavlja se kao preduvjet modernog načina života. Svjetlosno onečišćenje uglavnom uzrokuju vanjske svjetiljke koje zbog nepravilnog postavljanja svjetlost emitiraju prema nebu ili na stranu. SLIKA prikazuje podjelu svjetiljki prema količini svjetlosnog zagađenja („non-cutoff“, „semi-cutoff“, „cutoff“, „full-cutoff“). Starije svjetiljke značajno doprinose svjetlosnom zagađenju dok su modernije tehnologije uvelike smanjile svjetlosno onečišćenje.

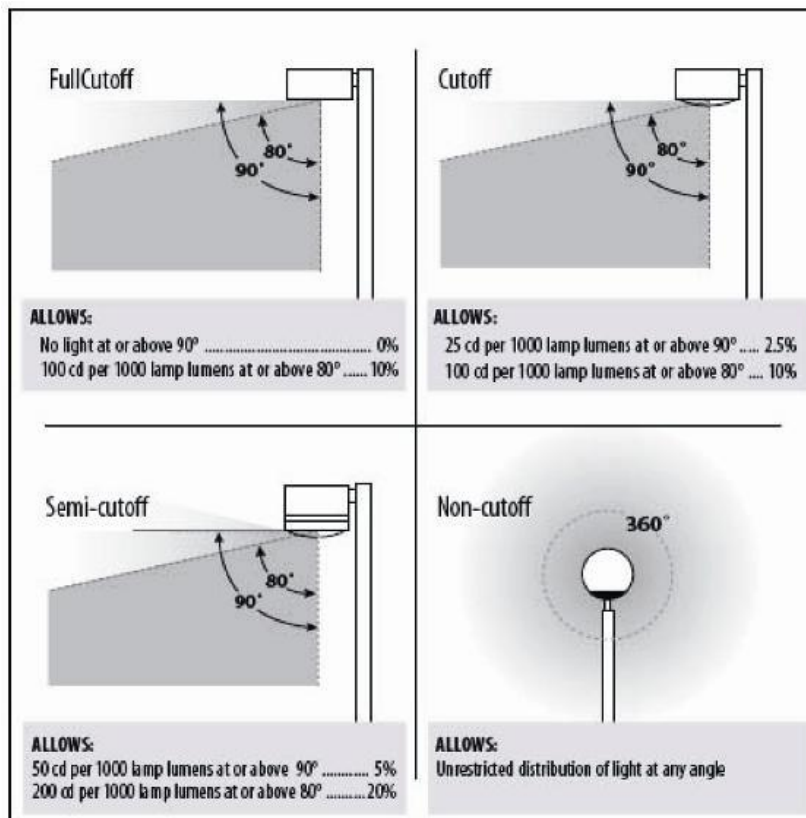

Slika 2 Podjela svjetiljki prema svjetlosnom onečišćenju

U nastavku su navedene definicije nekih osnovnih pojmova iz područja vanjske rasvjete i svjetlosnog onečišćenja.

**ekološki prihvatljiva svjetiljka** je svjetiljka koja zadovoljava potrebe za umjetnom rasvijetljenošću pojedine građevine, objekta ili površine čija je emisija svjetlosti u skladu s uvjetima zaštite od svjetlosnog onečišćenja propisanim Zakonom o zaštiti od svjetlosnog onečišćenja. Maksimalna korelirana temperatura boje svjetlosti (CCT) je najviše 3000 K uz G – indeks  $\geq 1,5$ . U zaštićenim područjima iznos korelirane temperature boje svjetlosti (CCT) je najviše 2200 K uz G – indeks  $\geq 2$ . Iznimno u slučajevima kada nije moguće izračunati G – indeks primjenjuje se samo uvjet korelirane boje svjetlosti.

**G – indeks** je mjera količine iznosa plavog svjetla u vidljivom dijelu spektra izvora svjetlosti.

**napredni sustav upravljanja gradom (Smart city concept)** predstavlja sustav koji integrira informacijsku i komunikacijsku tehnologiju (IKT) te različite fizičke uređaje povezane na mrežu Internet stvari (IoT) kako bi se optimizirala učinkovitost gradskog poslovanja i usluga i povezanost s građanima. Napredni sustav upravljanja, u smislu ovoga Pravilnika, mora biti zasnovan na otvorenim standardima koji

omogućavaju povezivanje i integraciju sustava u veće platforme namijenjene »Smart city« konceptu. Za uključenje u napredni sustav upravljanja, u smislu ovoga Pravilnika, smatra se da svjetiljke trebaju biti opremljene programibilnim upravljačkim uređajem (driver) koji ima mogućnost kreiranja autonomnih scena raznih razina u više koraka, mogućnost regulacije svjetlosnog toka daljinskom kontrolom razina osvjetljenosti (ili snage) dodavanjem nadglednika (controller), odnosno biti spremne za sustav Internet stvari (IoT ready) s opcijom samostalnog GPS pozicioniranja.

**onečišćujuće svjetlo (u daljnjem tekstu: OS) (pollutant light)** je onaj dio ukupnog svjetlosnog toka svjetiljke (ULOR) koji se isijava iznad horizontale prema nebu u odnosu na ukupni svjetlosni tok (vidi Prilog I. točku B. Pravilnika o zonama rasvjetljenosti, dopuštenim vrijednostima rasvjetljavanja i načinima upravljanja rasvjetnim sustavima).

**provalno svjetlo (u daljnjem tekstu: PS) (light trespass)** je onaj dio svjetlosnog toka (DLOR) koji rasvjetljava prostor između korisnog svjetla i horizontale obzorja svjetiljke i koji zahvaća površinu u susjedstvu koja nije u vlasništvu investitora rasvjete (vidi Prilog I. točku B. Pravilnika o zonama rasvjetljenosti, dopuštenim vrijednostima rasvjetljavanja i načinima upravljanja rasvjetnim sustavima).

**rasipno svjetlo (u daljnjem tekstu: RS) (spill light)** je onaj dio svjetlosnog toka svjetiljke (DLOR) koji rasvjetljava prostor između korisnog svjetla i horizontale obzorja svjetiljke za koje ne postoji namjera rasvjetljavanja (vidi Prilog I. točku B. Pravilnika o zonama rasvjetljenosti, dopuštenim vrijednostima rasvjetljavanja i načinima upravljanja rasvjetnim sustavima).

**sjaj neba (sky glow)** je osvjetljenost noćnog neba koja nastaje kao posljedica širenja svjetla bilo od svjetiljki koje emitiraju izravno prema gore ili se odbijaju od zemlje. Svjetlost se raspršuje na molekulama prašine i plinova u atmosferi, stvarajući blistavu pozadinu. Nebeski sjaj je vrlo promjenjiv i ovisan je o neposrednim vremenskim uvjetima, količini prašine i plina u atmosferi, količini svjetlosti usmjerenoj prema nebu i smjeru iz kojeg se gleda. Sjaj neba mjeri se u magnitudama po kvadratnoj lučnoj sekundi. Sastoji se od dvije zasebne komponente i to:

- prirodna osvjetljenost neba – onaj dio sjaja neba koji se može pripisati zračenju nebeskih izvora i svjetlosnih procesa u Zemljinoj gornjoj atmosferi i
- osvjetljenost neba uzrokovana ljudskim djelovanjem – onaj dio osvjetljenosti neba koji se može pripisati djelovanju čovjeka u smislu postave izvora zračenja (npr. umjetna vanjska rasvjeta), uključujući zračenje koje se emitira izravno prema gore i zračenje koje se odražava s površine Zemlje.

**sustav upravljanja rasvjetom** je automatizirani sustav koji omogućuje upravljanje s povezanom rasvjetom, a omogućuje upravljanje intenzitetom, vremenom uključivanja-isključivanja i vremenima promjene intenziteta te definiranje dinamičkih scena rasvjete; u slučaju korištenja RGB ili RGBW svjetiljka omogućuje i vremensko definiranje promjena boja i intenziteta rasvjete.

**svjetiljka** je električna naprava (nepokretna ili prenosiva) koja ima ugrađen jedan ili više izvora svjetlosti, a namijenjena je emisiji, usmjeravanju ili filtriranju svjetla.

**svjetlosna refleksija** je dio svjetlosti koje je napustilo površinu koja se rasvjetljava, a koji je po intenzitetu manji za iznos apsorbirane svjetlosti rasvijetljene površine.

**svjetlosni sustav** je električni sklop sastavljen od jednog ili više izvora svjetlosti i uređaja koji omogućuju da taj izvor emitira svjetlost te u ovisnosti o vrsti svjetlosti može biti:

- svjetlosni sustav koji emitira svijetlost vidljivog dijela spektra iz područja od 380 do 780 nm (RGB sustav)

- svjetlosni sustav koji kombinira svjetlost vidljivog dijela spektra iz područja od 380 do 780 nm (RGB izvore svjetlosti) i bijelu svjetlost (RGBW sustav) i
- svjetlosni sustav koji kombinira svjetlost vidljivog dijela spektra iz područja od 380 do 780 nm (RGB izvore svjetlosti) i monokromatsku ambra svjetlost (RGBA sustav)

**ukupno proizvedeni svjetlosni tok svjetiljke LOR (Light Output Ratio)** je ukupno proizvedeni svjetlosni tok svjetiljke koji se dijeli na ULOR i na DLOR

- ULOR (Upward Light Output Ratio) predstavlja dio svjetlosnog toka kojeg svjetiljka isijava iznad horizontale u odnosu na ukupni svjetlosni tok svjetiljke. Podrazumijeva se da je svjetiljka montirana prema tvorničkim parametrima
- ULORinst (Upward Light Output Ratio installed) predstavlja dio svjetlosnog toka kojeg na drugačiji način montirana svjetiljka u odnosu na tvorničke parametre isijava iznad horizontale u odnosu na ukupni svjetlosni tok svjetiljke
- DLOR (Downward Light Output Ratio) predstavlja dio svjetlosnog toka kojeg svjetiljka isijava ispod horizontale u odnosu na ukupni svjetlosni tok svjetiljke. DLOR se dijeli na korisno svjetlo (KS), RS i na provalno svjetlo PS

Primjer korisne rasvjete i štetne, odnosno neželjene komponente kod tipične svjetiljke vanjske rasvjete:

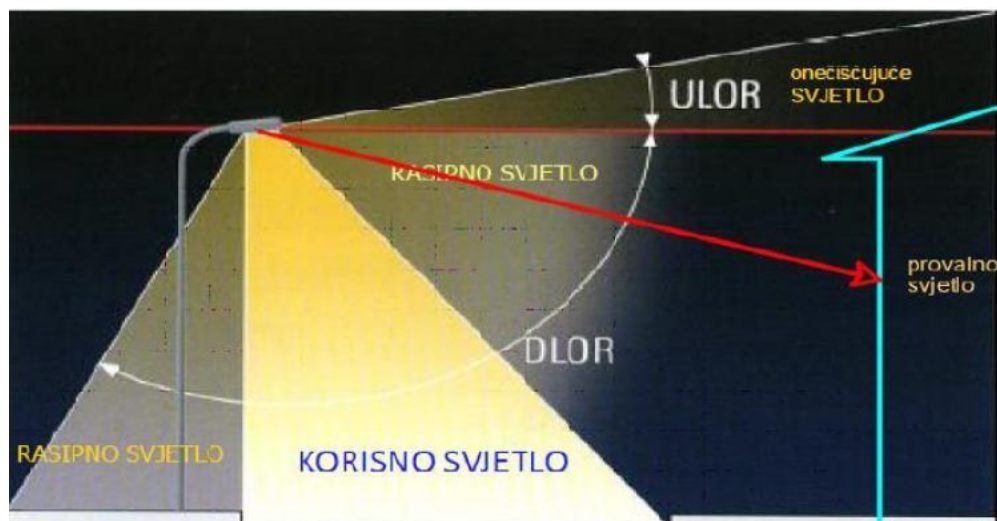

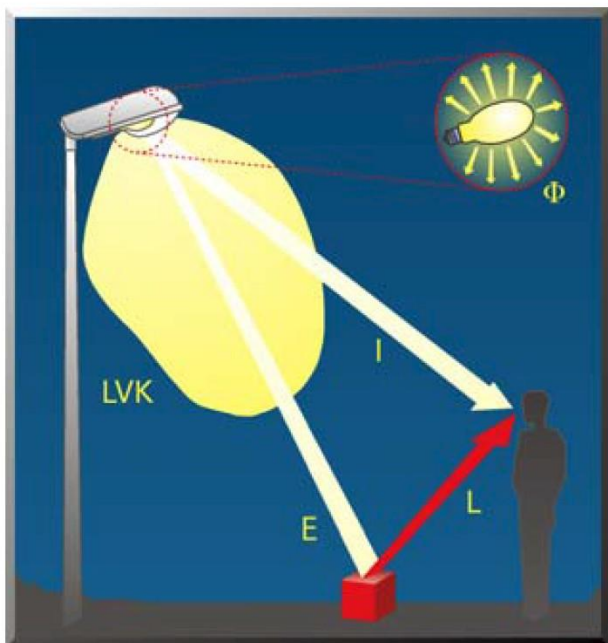

**Svjetlosni tok**  $\Phi$  (lm) = ukupna odaslana snaga zračenja izvora svjetlosti

**Jakost svjetlosti**  $I$  [cd] = mjerilo vrijednosti svjetlosti, koja zrači u određenom smjeru

**Rasvjetljenost**  $E$  [lux] = mjerilo za intenzitet svjetlosti, koja pada na određenu površinu

**Sjajnost** (luminancija, svjetlina)  $L$  [cd/m<sup>2</sup>] = mjerilo za sjajnost, za svjetlosni utisak o više ili manje svjetloj, svjetlećoj ili rasvjetljenoj površini (plohi). **To je jedina svjetlotehnička veličina, koju ljudsko oko neposredno percipira**

Slika 4 Opis svjetlotehničkih veličina

**Kandela (cd)** – intenzitet svjetla kojega daje neki izvor svjetla, izražava se u kandelama [cd]. Ovo je osnovna jedinica količine svjetla. Nekada se kandelama izražavala količina svjetla proizašla iz plamena svijeće. SI sustav mjera, definira kandelu kao svjetlosni intenzitet na danoj udaljenosti, za izvor monokromatske radijacije vala frekvencije 540 x 10<sup>12</sup> Hz, a koji ima polarni intenzitet u tom smjeru 1/683

W/sr (Watt / steradian).

**Lumen (lm)** – Jedinica svjetlosnog toka nekog izvora svjetla. Točkasti izvor od jedne kandeले, proizvesti će svjetlosni tok od 1 lumena kroz prostorni kut od jednog steradiana (kugla ima ukupnu površinu do 4π steradiana. Stoga točkasti izvor od jedne kandeले ima ukupni svjetlosni tok od 4π ili 12,57 lumena). Općenito se može reći da je lumen količina svjetla emitirana iz nekog izvora pri određenom intenzitetu.

**Iluminacija (rasvjetljenost) (lx)** – ili razina iluminacije je definirana kao količina svjetla koja padne na određenu površinu. SI jedinica za iluminaciju jest lux (lx), što odgovara jednom lumenu na kvadratni metar. Imperijalna mjera je footcandela što odgovara jednoj kandelu po kvadratnoj stopi. Iluminacija se opisuje inverznim kvadratnim zakonom. Prema tom zakonu rasvjetljenost neke površine se smanjuje direktno proporcionalno kvadratu udaljenosti.

**Luminacija (svjetlina) (cd/m<sup>2</sup>)** – Svjetlina objekta ovisi o karakteristikama materijala od kojega je izgrađen (reflektivna svojstva). Budući svjetlina predstavlja odbijenu komponentu svjetla, objekt se u ovom slučaju ponaša kao novi izvor svjetla. Postoji izravni odnos između svjetline gledanog objekta i rezultantne rasvjetljenosti slike koja padne na rožnicu promatračevog oka. Jedinica za svjetlinu je kandela / m<sup>2</sup>.

#### 4. DEFINIRANJE ZONA RASVIJETLJENOSTI

S obzirom na sadržaj, aktivnosti i kriterije, određene su i razgraničene sljedeće zone rasvijetljenosti:

- E0 – područja prirodne rasvijetljenosti,
- E1 – područja tamnog krajolika,
- E2 – područja niske ambijentalne rasvijetljenosti,
- E3 – područja srednje ambijentalne rasvijetljenosti i
- E4 – područja visoke ambijentalne rasvijetljenosti.

Razgraničenje površina iz stavka 1. ovog članka određeno je na kartografskom prikazu br. 1. "Zone rasvijetljenosti" mj. 1:25.000.

Zona E0 uvijek mora biti okružena zonom E1. Sva rasvjeta koja se nalazi u zonama E0 i E1 mora biti popisane u planu rasvjete i posebno navedena.

U zonama E0 i E1 nije dopuštena upotreba dekorativne rasvjete kao ni krajobrazne rasvjete, nego je ona samo dopuštena u zonama E2, E3 i E4. Upotreba dekorativne i krajobrazne rasvjete u zonama E0 i E1 je dopuštena u iznimnim slučajevima.

##### Zona E0 - Područja prirodne rasvijetljenosti

- Blizine većih profesionalnih zvjezdarnica
- Parkovi tamnog neba
- Prirodna područja otvorenog prostora
- Područja prirode izvan granica naselja važna za očuvanje divljih vrsta osjetljivih na svjetlosno onečišćenje, s osobitim naglaskom na strogo zaštićene vrste
- Zaštićena područja – Strogi rezervati, posebni rezervati te zone stroge i usmjerene zaštite unutar parkova prirode i nacionalnih parkova
- Skloništa divljih vrsta
- Dijelovi krajobraza i krajobrazne infrastrukture

Kriteriji za zonu E0 su:

- Područja gdje vanjska rasvjeta ozbiljno i negativno utječe na prirodno okruženje. Utjecaji uključuju ometanje bioloških ciklusa flore i faune i/ili onemogućavanje ljudima u uživanju i uvažavanju prirodnog okoliša. Ljudska aktivnost je podređena prirodi. Vizura ljudi i korisnika prilagođena je mraku i očekuju da će vidjeti malo ili nimalo svjetla.
- Prirodna područja otvorenog prostora -šumska područja; livade i pašnjaci; prirodna i umjetna vodena tijela – npr. rijeke, jezera, bare, lokve, bazeni za navodnjavanje, ribnjaci važni za očuvanje ptica.
- Područja oko važnih podzemnih skloništa za šišmiše (najmanje 100 m) – koridori kretanja od skloništa prema lovnim staništima nisu osvjetljeni; zeleni mostovi s gornje strane i najmanje 300 m sa svake strane ulaza zelenog mosta važni za migraciju strogo zaštićenih vrsta i njihovog plijena; prijelazi za divlje životinje.
- Čitavo područje strogo rezervata.
- Posebni rezervati u slučajevima kada vanjska rasvjeta narušava svojstva zbog kojih su proglašeni.
- Područja stroge i usmjerene zaštite unutar parkova prirode i nacionalnih parkova, osim ako posebnim propisom kojim se uređuje zaštita i očuvanju zaštićenih područja nije predviđeno drugačije.
- Dijelovi krajobraza u naseljima važni za očuvanje divljih vrsta osjetljivih na svjetlosno onečišćenje s osobitim naglaskom na strogo zaštićene vrste (neosvijetljeni dijelovi velikih parkova i perivoja koji se nastavljaju na rijeke, jezera, potoke itd.).
- Dijelovi krajobrazne infrastrukture koji omogućuju očuvanje značajnih i karakterističnih obilježja krajobraza, koja su temeljem svoje linearne ili kontinuirane strukture ili funkcije bitna za migraciju, širenje i genetsku razmjenu divljih vrsta osjetljivih na svjetlosno onečišćenje (ptice, šišmiši, oprašivači itd.).
- Kada nije potrebna, rasvjetu treba ugasiti.

## Zona E1 - Područja tamnog krajolika

- Ruralna i urbana područja i područja s ograničenom noćnom aktivnosti
- Građevine unutar prirodnih područja otvorenog prostora
- Međumjesne lokalne prometnice uglavnom nerasvijetljene
- Zaštićena područja izvan granica naselja osim zaštićenih područja u E0
- Zaštićena područja unutar granica naselja važna za strogo zaštićene vrste ukoliko su u području naselja ključna staništa i skloništa unutar naselja
- Skloništa i staništa divljih vrsta osjetljivih na svjetlosno onečišćenje unutar naselja

Kriteriji za zonu E1 su:

- Područja gdje vanjska rasvjeta negativno utječe na floru i faunu ili bitno remeti karakter područja.
- Ruralna i urbana područja s ograničenom noćnom aktivnosti izvan granica naselja važna za divlje vrste osjetljive na svjetlosno onečišćenje s osobitim naglaskom na strogo zaštićene vrste ukoliko su u području ključna staništa i skloništa izvan naselja vezano uz aktivnost ljudi.
- Dijelovi ruralne i urbane zelene/krajobrazne infrastrukture koji omogućuju očuvanje značajnih i karakterističnih obilježja krajobraza, koja su temeljem svoje linearne ili kontinuirane strukture ili funkcije bitna za migraciju, širenje i genetsku razmjenu divljih vrsta osjetljivih na svjetlosno onečišćenje (ptice, šišmiši, oprašivači itd.).
- Građevine u područjima izvan naselja s ograničenom ljudskom aktivnosti unutar prirodnih područja otvorenog prostora.
- Skloništa divljih vrsta osjetljivih na svjetlosno onečišćenje unutar naselja nisu izravno osvijetljena i osigurani su tamni koridori kretanja prema ključnim staništima (prehrana, pijenje vode, migracije) uz poštivanje izbjegavanja izravnog osvijetljavanja izlaza iz skloništa te ostavljanja tamnog koridora između skloništa i lovnog staništa.
- Vizura stanovnika i korisnika je prilagođena razinama slabe rasvijetljenosti. Vanjska rasvjeta se može koristiti za sigurnost i ugođaj, ali nije nužno jednolično ili kontinuirano.
- U svjetlostaju, većinu rasvjete treba ugasisi ili smanjiti sukladno opadanju razine aktivnosti.

## Zona E2 - Područja niske ambijentalne rasvijetljenosti

- Građevinska područja naselja
- Rezidencijalne zone
- Zaštićena područja osim dijelova koji su u zonama E0 i E1
- Zone korištenja unutar parkova prirode i nacionalnih parkova
- Zaštićena područja unutar granica naselja

Kriteriji za zonu E2 su:

- Područja ljudske aktivnosti u kojima je vizura ljudi i korisnika prilagođena umjerenim rasvijetljenosti.
- Zona korištenja unutar naselja koja se nalaze u parkovima prirode i nacionalnim parkovima vezano uz sigurnost na cestama i javnu rasvjetu i ostala zaštićena područja unutar granica naselja vezano uz sigurnost na cestama i javnu rasvjetu.
- Vanjska rasvjeta može biti tipski korisna za sigurnost i ugođaj, ali nije nužno ujednačeno ili kontinuirano.
- U svjetlostaju, vanjska rasvjeta se može ugasisi ili smanjiti sukladno opadanju razine aktivnosti.

## Zona E3 - Područja srednje ambijentalne rasvijetljenosti

- Industrijske i trgovačke zone kao izdvojena građevinska područja izvan naselja
- Industrijske i trgovačke zone unutar naselja
- Prometna infrastruktura

Kriteriji za zonu E3 su:

- Područja ljudske aktivnosti u kojima je vizura ljudi i korisnika prilagođena umjerenim do srednje jakim razinama rasvijetljenosti.

- Javne prometnice za motorna vozila kao dio prometne infrastrukture unutar i izvan građevinskog područja naselja izuzev prometnica obuhvaćenih zonom rasvijetljenosti E2 u građevinskim područjima naselja i zonama E0 i E1.
- Vanjska rasvjeta je općenito potrebna za sigurnost, ugođaj, udobnost i često je jednolična i/ili kontinuirana.
- U svjetlostaju, vanjska rasvjeta se može ugaziti ili smanjiti sukladno opadanju razine aktivnosti.

#### **Zona E4 - Područja visoke ambijentalne rasvijetljenosti**

- Urbana područja komercijalnog karaktera s visokim stupnjem noćne aktivnosti

#### Kriteriji za zonu E4

- Područja ljudske aktivnosti u kojima je vizura ljudi i korisnika prilagođena umjereno visokim razinama rasvijetljenosti.
- Vanjska rasvjeta je općenito potrebna za sigurnost, ugođaj, udobnost i često je jednolična i / ili kontinuirana.
- U svjetlostaju, rasvjeta se može smanjiti u većini područja kako se razina aktivnosti smanjuje.

#### Kriteriji za određivanje zona rasvijetljenosti temeljeni su i u skladu s:

- Izmjenama i dopunama Prostornog plana uređenja Općine Josipdol ("Glasnik Karlovačke županije", broj 26/12)
- II. Ciljanim izmjenama i dopunama Prostornog plana uređenja Općine Josipdol ("Glasnik Karlovačke županije", broj 14/17)

U tablici u nastavku navedeni su kriteriji definiranja zona rasvijetljenosti:

Zona	Kriteriji prema prostornim planovima	Iznimke po zonama
E0	<p><b>- područja Nature 2000 prema direktivi o staništima na području Općine Josipdol:</b></p> <ul style="list-style-type: none"> <li>- HR2000592 Ogulinsko-plašćansko područje</li> <li>- HR5000019 Gorski kotar i sjeverna Lika</li> </ul> <p><b>- područja Nature 2000 prema direktivi o pticama na području Općine Josipdol:</b></p> <ul style="list-style-type: none"> <li>- HR1000019 Gorski kotar i sjeverna Lika</li> </ul> <p><b>- sva šumska zemljišta unutar područja Općine Josipdol:</b></p> <ul style="list-style-type: none"> <li>- šuma gospodarske namjene, ostalo poljoprivredno tlo, šume i</li> </ul>	
E1	<p><b>- sva poljoprivredna i ostala zemljišta unutar područja Općine Josipdol:</b></p> <ul style="list-style-type: none"> <li>- osobito vrijedna obradiva tla (P1)</li> </ul>	
E2	<p><b>- sva građevinska područja naselja (izgrađena i neizgrađena)</b></p> <ul style="list-style-type: none"> <li>- ugostiteljsko turistička namjena - hotel (T1)</li> <li>- sportsko - rekreacijska namjena (R6)</li> <li>- groblja (+)</li> </ul> <p><b>- nerazvrstane prometnice</b></p>	

<b>E3</b>	<ul style="list-style-type: none"><li>- sav važniji cestovni promet na području Općine Josipdol (postojeći i planirani)</li><li>- gospodarska namjena – proizvodna – postojeća (I1) – pretežno industrijska, (I2) – pretežno zanatska</li><li>- javna i društvena namjena (D)</li><li>- željeznički promet – putnički međumjesni kolodvor</li><li>- cestovni promet – prateći uslužni objekt</li><li>- površina za iskorištavanje mineralnih sirovina – kamenolom (E3)</li></ul>	
<b>E4</b>	-	

## 5. TERMINSKI PLAN RADA RASVJETE

Ovim se Odredbama propisuje terminski plan rasvjete te izuzeća s obzirom na način i uvjete upravljanja rasvjetljavanjem.

### Terminski plan rasvjete

Rasvjeta se mora paliti sa zalaskom sunca, te se mora ugaziti do zore. Pravilnikom o zonama rasvjetljenosti, dopuštenim vrijednostima rasvjetljavanja i načinima upravljanja rasvjetnim sustavima (NN 128/2020) definiran je svjetlostaj koji predstavlja vremenski period noći za čijeg trajanja se vanjska rasvjeta gasi ili smanjuje na propisanu odgovarajuću razinu. Intenzitet rasvjete se mora smanjiti na način da se zadovolje maksimalne vrijednosti horizontalne i vertikalne rasvjetljenosti kao i maksimalnu razinu luminancije na površinama građevina.

Dekorativnim svjetiljkama se za vrijeme svjetlostaja intenzitet mora smanjiti za najmanje 50% početnog intenziteta, ili se mogu ugaziti.

U zonama E0, E1, E2, E3 i E4 predviđen je svjetlostaj minimalno od 00:00 do 4:00 sata. Vrijeme trajanja svjetlostaja može biti duže od navedenih vremena, ovisno o namjeni površine koja se osvjetljuje. Sve svjetiljke smiju raditi sa režimom da se intenzitet smanjuje prije navedenih vremena, te isto tako da svjetiljke rade sa smanjenim intenzitetom nakon kraja svjetlostaja.

### Izuzeća s obzirom na način i uvjete upravljanja rasvjetljavanjem

#### **Javne zelene površine, zaštitne zelene površine i javna i društvena namjena - zona E3**

Kod održavanja raznih tematskih manifestacija, festivala, promocija, priredba, zabava i koncerata na otvorenom (prema navedenim namjenama površina), u svim naseljima na području Općine Josipdol, iznimno je moguće prekoračiti dopuštene razine rasvjetljenosti za zonu E3.

#### **Sportsko - rekreacijske namjene - zona E2**

Kod održavanja važnijih sportskih događaja na otvorenim sportskim terenima, iznimno je moguće prekoračiti dopuštene razine rasvjetljenosti za zonu E2.

#### **Ugostiteljsko- turistička namjena - zona E2**

Kod održavanja raznih tematskih manifestacija, festivala, promocija, priredba, zabava i koncerata, iznimno je moguće prekoračiti dopuštene razine rasvjetljenosti za zonu E2.

#### **Gospodarska namjena – proizvodna – postojeća (I1) – pretežno industrijska, (I2) – pretežno zanatska – proizvodna namjena - zona E3**

Za planirane proizvodne namjene, ovisno o njihovom tehnološkom procesu, iznimno je moguće i naknadno smanjiti razinu rasvjetljenosti, na zonu E2, zbog blizine naselja.

Od navedenog plana dozvoljena su sljedeća izuzeća koja nastaju zbog:

- rasvjetljavanja proizvodnog pogona i energetskih objekata, koje je namijenjeno proizvodnom procesu za vrijeme rada te 30 minuta prije početka i 30 minuta nakon završetka rada, u skladu s tehnološkim procesom, radnim okolišem i propisima zaštite na radu, pritom poštujući zabranu korištenja izvora svjetlosti bilo koje vrste usmjerenih u nebo
- uklanjanja posljedica elementarnih nepogoda i pri drugim izvanrednim događajima ili okolnostima koje mogu izazvati veće materijalne štete, ugrožavati zdravlje i živote ljudi te u većim razmjerima narušavati okoliš

- sigurnosne rasvjete, ako je njezin rad uređen propisima kojima se uređuju tehnički sigurnosni sustavi
- vojnih, obrambenih ili zaštitnih djelatnosti na područjima za potrebe obrane, zaštite, spašavanja i pomoći od prirodnih i drugih nepogoda, određenih posebnim propisima
- rasvjete za zaštitu osoba i građevina koje se štite u skladu s propisima zaštite određenih osoba, zgrada i okoliša
- signalizacije u zračnom, cestovnom, željezničkom prometu, prometu na unutarnjim vodama i sigurnosti plovidbe, u skladu s posebnim propisima
- plinske javne rasvjete

Zakonom se zabrana ne primjenjuje na privremena rasvjetna tijela i to za svjetiljke koje se koriste:

- kao rasvjeta nepokretnih kulturnih dobara određenih posebnim propisom
- za vrijeme pripreme, trajanja i sanacije radova na otvorenim površinama gradilišta na kojima se, u skladu s propisima, obavlja djelatnost građenja, održavanje, sanacija, intervencija ili drugi radovi na otvorenom
- na javnim priredbama u vremenu održavanja priredbi ili velikih događaja (zabave, koncerti i sl.) najranije 1 sat prije i najkasnije 1 sat nakon završetka priredbe
- na sportskim igralištima, najranije 1 sat prije i najkasnije 1 sat nakon završetka sportske ili druge manifestacije
- kao dekorativna ili prigodna vanjska rasvjeta zgrada i drugih građevina te javnih površina tijekom trajanja blagdana u razdoblju od 25. studenoga do 12. siječnja i raznih manifestacija koje jedinice lokalne samouprave utvrđuju planom rada dekorativne ili prigodne vanjske rasvjete, pritom poštujući zabranu korištenja svjetlosnih snopova bilo koje vrste usmjerenih u nebo u skladu s Zakonom
- rasvjetljavanja luka unutarnjih voda.

Tokom dana rasvjeta smije raditi u posebnim slučajevima, a to su:

- Vrlo loši vremenskih uvjeta kao što su: usta magla, jaka kiša ili snijeg i sl., odnosno kada se radi o potrebi uključivanja rasvjete za zaštitu.
- Prilikom izvođenja radova na održavanju rasvjete

## 6. BILANCA POKRIVENOSTI

U tablici u nastavku navedene su površine zona rasvijetljenosti određenih kartografskim prikazom br. 1. "Zone rasvijetljenosti".

Zona	Površina (ha)	Udio (%)
E0	9.279,80	55,99 %
E1	6.462,06	38,99 %
E2	777,01	4,69 %
E3*	54,73	0,33 %
E4	0	0,00 %
<b>Ukupno:</b>	<b>16.573,60</b>	<b>100,00%</b>

E3\* - iz obračuna je izuzet sav važniji cestovni promet koji je prikazan na kartografskom prikazu kao linijska zona E3

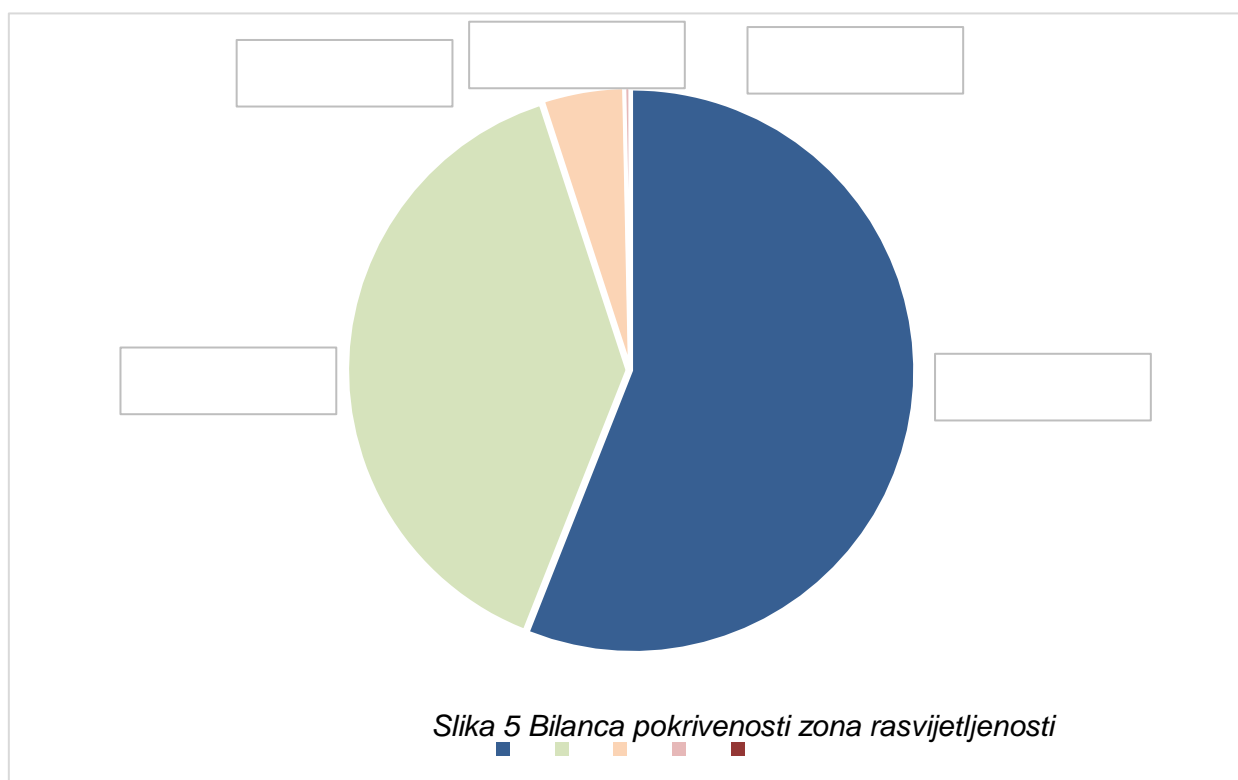

Na kružnom grafu, kao i u tablici primjećuje se kako je najveći udio ukupne površine u zonama E0 i E1, odnosno zone prirodne rasvijetljenosti i tamnog krajolika. Zaključujemo da na administrativnom području Općine Josipdol prevladavaju zelene površine, šume, poljoprivredna zemljišta i ostala obradiva tla.

U nastavku je priložen tablični prikaz sa popisom važnijeg cestovnog prometa na području Općine Josipdol koji se tretira kao linijska zona E3.

## AUTOCESTE NA PODRUČJU OPĆINE JOSIPDOL

oznaka ceste	opis ceste	ukupna duljina	duljina na području Općine Josipdol
A1	Zagreb (čvorište Lučko, A3) – Karlovac – čvorište Bosiljevo 2 (A6) – Split – Ploče – Opuzen – Zavalala (granica RH/BiH) – Imotica	558,144	19,63
AUTOCESTE UKUPNO:			19,63

## DRŽAVNE CESTE NA PODRUČJU OPĆINE JOSIPDOL

oznaka ceste	opis ceste	ukupna duljina	duljina na području Općine Josipdol
DC 23	Duga Resa (DC3) – Josipdol – Jezerane – Senj (DC8)	104,044	21,62
DC 42	Stubica (DC3) – Ogulin – Josipdol (DC23) – Munjava (DC23) – Plaški – Grabovac (DC1)	90,091	15,11
DRŽAVNE CESTE UKUPNO:			36,73

## ŽUPANIJSKE CESTE NA PODRUČJU OPĆINE JOSIPDOL

oznaka ceste	opis ceste	duljina na području Općine Josipdol
ŽC 3255	Oštarije (DC42) – Skradnik (DC23)	3,58
ŽUPANIJSKE CESTE UKUPNO km:		3,58

## LOKALNE CESTE NA PODRUČJU OPĆINE JOSIPDOL

oznaka ceste	opis ceste	duljina na području Općine Josipdol (km)
LC 34133	Ribarići (ŽC3218) – Oštarije (DC42)	1,89
LC 34134	Oštarije (DC42 – željeznički kolodvor)	2,24
LC 34135	Oštarije (DC23) – Josipdol (DC23)	4,29
LC 34136	Josipdol (DC23) – Modruš (DC23)	7,97
LC 34137	Munjava (DC23) – Kunić (nerazvrstana cesta)	6,54
LOKALNE CESTE UKUPNO km:		22,93

## 7. MJERE ZAŠTITE POSEBNO OSJETLJIVIH PODRUČJA

Za područja prirodne rasvjetljenosti E0 nastavno su pobrojane prirodne postojeće i planirane zone u obuhvatu Općine Josipdol za koje je propisan najduži svjetlostaj, kroz cijelu godinu, od zalaska sunca do zore.

## - područja Nature 2000 prema direktivi o staništima na području Općine Josipdol:

- HR2000592 Ogulinsko-plašćansko područje
- HR5000019 Gorski kotar i sjeverna Lika

## - područja Nature 2000 prema direktivi o pticama na području Općine Josipdol:

- HR1000019 Gorski kotar i sjeverna Lika

U navedenoj zoni se ne preporučuje upotreba javne ili dekorativne rasvjete. Zbog nepostojanja infrastrukture javne upotrebe, u području zone E0 se ne može graditi infrastruktura rasvjete. Definirana zona E0 su pretežno šume gospodarske namjene i osobito vrijedno obradivo tlo, te zbog vrste namjene rasvjeta nije potrebna za nesmetanu upotrebu.

Mjere zaštite od svjetlosnog onečišćenja određuju se radi:

- sprječavanja nastajanja prekomjernih emisija svjetlosti
- smanjivanja postojeće rasvjetljenosti okoliša na dopuštene vrijednosti
- udovoljavanja osnovnim zahtjevima za zaštitu koja se odnose na rasvjetna tijela, režim rada rasvjetnih tijela i način postavljanja rasvjetnih tijela
- osiguranja dostupnosti javnosti informacija planova rasvjete i akcijskih planova gradnje i/ili rekonstrukcije vanjske rasvjete (u daljnjem tekstu: akcijski plan).

Obvezna mjera zaštite od svjetlosnog onečišćenja pri ugradnji novih izvora rasvjete je planiranje, projektiranje i gradnja rasvjete u skladu s Zakonom.

Obvezna mjera zaštite kod postojeće vanjske rasvjete je sanacija izvora svjetlosti kod kojih je svjetlosni tok usmjeren iznad horizontale tijekom redovitog održavanja. Obvezna mjera zaštite kod vanjske rasvjete je redovito održavanje vanjske rasvjete i rekonstrukcija u skladu s akcijskim planovima.

Potrebno je provoditi smjernice za mjere zaštite područja ekološke mreže propisane Uredbom o ekološkoj mreži i nadležnostima javnih ustanova za upravljanje područjima ekološke mreže (NN 80/2019), a može se donijeti i Plan upravljanja s ciljem očuvanja svakog područja ekološke mreže, te očuvanja biološke i krajobrazne raznolikosti i zaštite prirodnih vrijednosti.

Svi planirani zahvati koji mogu imati bitan utjecaj na ekološki značajno područje podliježu ocjeni prihvatljivosti zahvata za ekološku mrežu, sukladno članku 24. Zakona o zaštiti prirode (NN 80/13, 15/18, 14/19, 127/19) i Pravilniku o ocjeni prihvatljivosti za ekološku mrežu (NN 146/2014).

## 8. PRIJEDLOG SMJERNICA RAZVOJA SUSTAVA JAVNE RASVJETE

U nastavku je dan pregled i kratak opis smjernica za poboljšanje sustava javne rasvjete. Cilj predloženih smjernica je smanjenje potrošnje električne energije uz zadržavanje ili poboljšanje kvalitete sustava javne rasvjete. Isto tako, predložene su i smjernice s ciljem zadovoljavanja minimalnih zakonom i normom propisanih zahtjeva koje mogu rezultirati povećanjem potrošnje energije. U nastavku su dani kriteriji za pripremu i provođenje smjernica za poboljšanje sustava javne rasvjete:

- zadovoljavanje propisanih svjetlotehničkih uvjeta (HRN EN 13 201)
- povećanje energetske učinkovitosti
- zadovoljavanje kriterija i smjernica prema Zakonu o zaštiti od svjetlosnog onečišćenja

### 8.1 SUSTAV REGULACIJE SVJETILJAKA

Regulacija javne rasvjete može se izvesti kao **grupna** (centralna) regulacija smještena u ormaru javne rasvjete (OJR) ili kao **pojedinačna** regulacija smještena u svakoj svjetiljci zasebno.

U oba slučaja smanjuje se struja za izvore svijetlosti na bazi LED-a te se na taj način smanji i sjaj izvora svijetlosti (žarulja ili LED) (100%-75%-50%), a sve sukladno smanjenju intenziteta prometa u određenom trenutku (gluho doba noći = mali intenzitet prometa).

Nivo rasvijetljenosti ovisi o nizu faktora kao što su gustoća prometa, kompleksnost prometne konfiguracije, broju križanja itd. Od svih faktora gustoća prometa je varijabilna. Kada se na cesti smanji gustoća prometa, vozači ne trebaju isti nivo rasvijetljenosti kao i prije. Sličan princip se može primijeniti i na dekorativne (urbane javne rasvjete) instalacije u gradu gdje se ponekad radi uštede energije isključuju instalacije nakon određenog vremenskog perioda.

U slučaju cestovne javne rasvjete regulacija rasvjete po principu gašenja svake druge svjetiljke je jako opasna po pitanju sigurnosti u prometu, jer vodi do nejednolikosti osvjetljenja i pojave crnih rupa na cesti. Radi toga je regulacija u smislu redukcije nivoa svjetlosti (a time i energetske potrošnje) najbolja solucija. „Step dimming“ princip redukcije smanjuje svjetlosni nivo za 50% i energetske potrošnje za od 35% do 45% u odnosu na standardnu opciju cjelonoćnog 100% nivoa svjetlosti.

Regulator integriran u driver koji vrši funkciju smanjenja intenziteta, mora biti u mogućnosti ostvariti minimalno četiri razine intenziteta svijetlosti (energije), koje se mogu definirati prema stupnju i trajanju, za svaku pojedinačnu rasvjetnu svjetiljku.

Kod optimalne konfiguracije regulatora (smanjenje intenziteta svjetla i snage) može se ostvariti prosječna ušteda od 25% do 50% na godišnjoj razini.

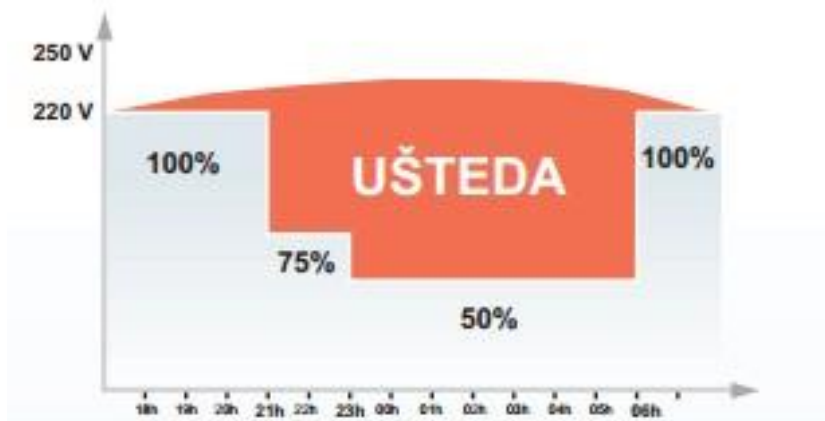

Slika 6 Grafički prikaz ušteda ostvarenih regulatorom

### 8.2 PAMETNI GRADOVI I OPĆINE (SMART CITY)

PAMETNI GRADOVI I OPĆINE (SMART CITY) funkcionalnost javne rasvjete – za sva rasvjetna tijela potrebno je predvidjeti pripremu za tzv. „pametnu rasvjetu“. Svjetiljke koje se ugrađuju na predmetnom dijelu moraju biti opremljene SR (sensor/smart/system ready) LED driverom te Zhaga konektorom standardiziranim od strane „Zhaga Consortium“ (<https://www.zhagastandard.org/>) ili jednakovrijedan standard sa gornje strane svjetiljke za budući priključak kontrolera i jedan s donje strane za priključak senzora oba zaštićena pripadajućim čepom.

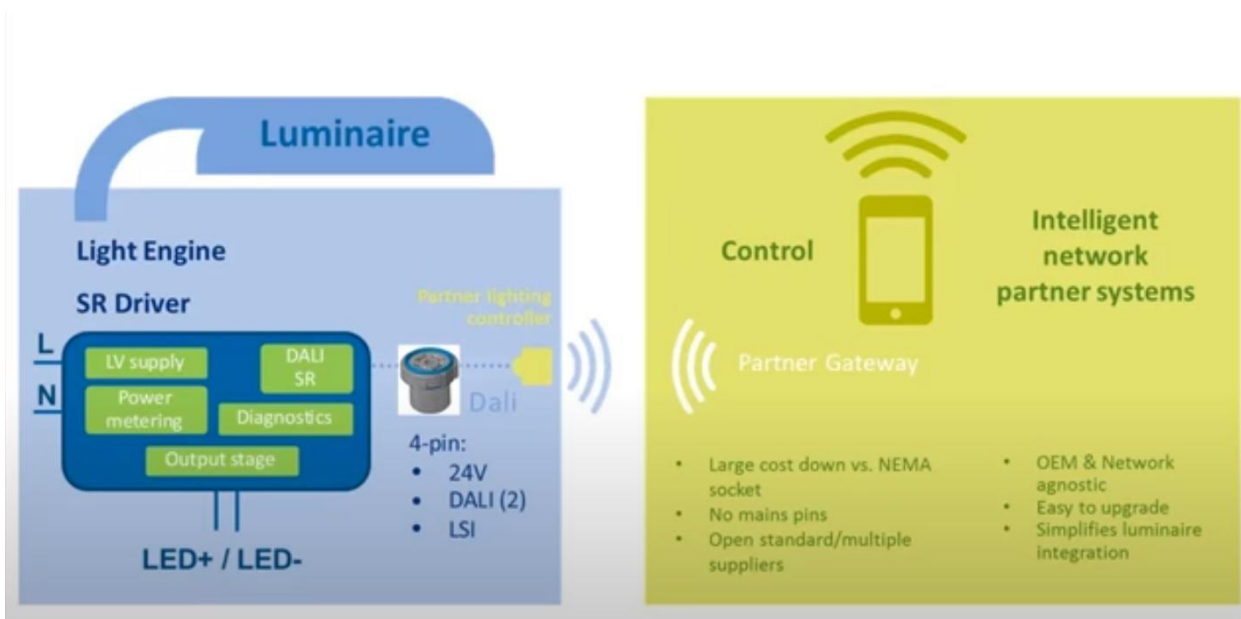

Slika 7 Standardizacija povezivanja koristeći „SR socket“

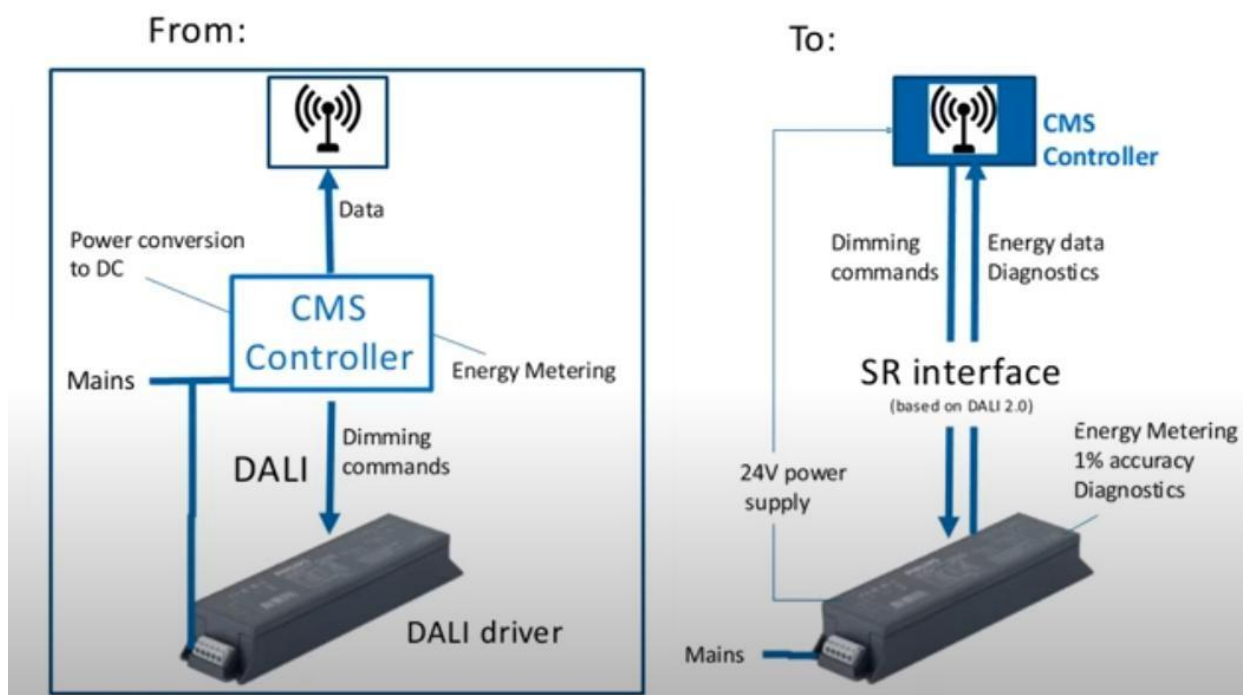

Slika 8 Prednosti SR drivera za sustav upravljanja

### 8.3 CNUS

Centralni nadzorno upravljački sustav potrebno je implementirati u cilju smanjenja troškova za potrebe pregleda ispravnosti sustava javne rasvjete kao i za potrebe praćenja potrošnje kako bi investitor mogao verificirati uštedu nastalu prilikom modernizacije sustava javne rasvjete. U tu svrhu moguće je predvidjeti mogućnost grupnog i pojedinačnog upravljanja i nadzora nad svjetilkama ugradnjom nadzorno upravljačkog uređaja u ormare javne rasvjete i/ ili na same svjetiljke. Komunikacija između nadzorno upravljačkog uređaja i „cloud“ bazirane web aplikacije odvija se putem GSM-a ili jednakovrijednog rješenja.

#### Pojedinačno upravljanje

U sustavu nadzora i upravljanja rasvjetom pojedinačno upravljanje podrazumijeva individualnu kontrolu svjetiljke. To znači da se upravljanje vrši na nivou jedne svjetiljke. Kontrolira se paljenje i gašenje svjetiljke, regulacija snage svjetiljke prema unaprijed definiranim režimima rada. Režimi rada se u ovom slučaju u bilo kojem trenutku mogu prilagoditi bez potrebe za skidanjem svjetiljke sa stupa. Svjetiljka preko komunikacijskog modula šalje energetske parametre te se u svakom trenutku zna potrošnja svjetiljke. Ova karakteristika je bitna kod sustava koji su dio ESCO projekta gdje projekt zahtijeva kontinuirano praćenje utrošene energije. Komunikacijski moduli imaju standardni priključak prema Zhaga book 18 pravilima te se može priključiti na bilo koju „smart ready“ svjetiljku koja je izrađena i isporučena sukladno Pravilniku o zonama rasvjetljenosti, dopuštenim vrijednostima rasvjetljavanja i načinima upravljanja rasvjetnim sustavima (NN br. 128/20).

Ključne funkcionalne karakteristike aplikacijskog modula su:

- On/Off prigušenje od 0-100%;
- Konfiguracija radnih profila s minimalno 6 različitih stanja;

- Konfiguracija RTC, GMT zone, automatska promjena ljetno/zimsko vrijeme;
- Automatsko prepoznavanje vremena izlaza i zalaza sunca prema geolokaciji svjetiljke;
- Odašiljanje statusa svjetiljke u fiksnim vremenskim intervalima (upaljena, ugašena, nivo snage, itd.);
- Odašiljanje energetskih parametara svjetiljke u fiksnim vremenskim intervalima (snaga, napon, struja, faktor snage, vrijeme rada, itd.). Mogućnost izravnog očitavanja parametra pametnog drivera preko DALI 2.0 sabirnice od strane aplikacije;
- Omogućena promjena intervala slanja statusnih poruka i energetskih parametara;

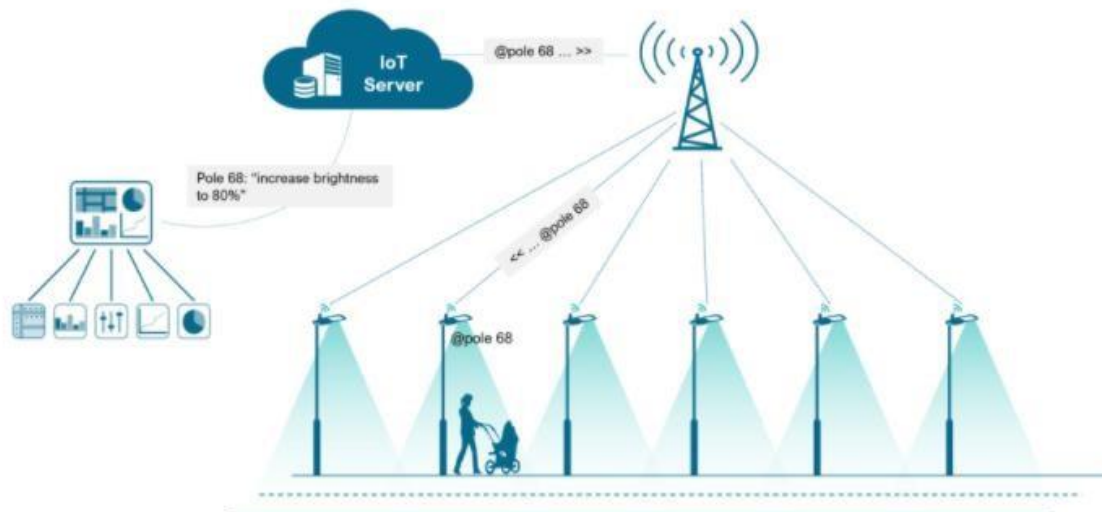

Slika 9 Prikaz pojedinačnog upravljanja svjetiljkama JR

## **Grupno upravljanje**

Pametna kontrolna jedinica instalirana unutar ormara javne rasvjete nudi napredne funkcije nadzora mreže i upravljanje grupama svjetiljki. Nadzorno upravljački uređaj se može instalirati u bilo kojem ormaru javne rasvjete bez potrebe za novim kabliranjem. Može se iskoristiti kao zamjena za MTU jedinicu ili luxomat. Preko standardiziranih protokola osiguran je prijenos podataka prema aplikacijama za nadzor i upravljanje baziranih na „cloud“ tehnologiji. Standardni komunikacijski kanal za prijenos podataka osigurava ugrađeni 4G LTE modem koji koristi postojeće mreže telekom operatera. Pored LTE modema, uređaj može podržavati i LPWAN protokole: LoRaWAN, Sigfox, NB-IoT, itd.

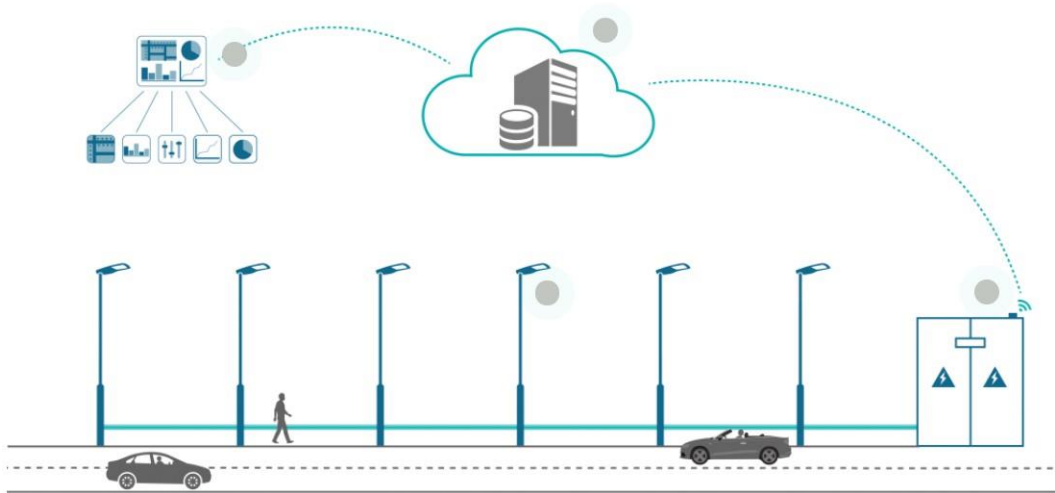

Slika 10 Prikaz grupnog upravljanja svjetiljkama JR

### **Upravljačko nadzorna aplikacija**

Softversko rješenje se treba sastojati od IoT platforme i specijalizirane web aplikacije. Softversko rješenje treba biti modularno i mora zadovoljiti razne potrebe Smart City koncepta.

IoT platforma je središnje mjesto koje povezuje mjerna mjesta i razne procese i web aplikaciju. Platforma treba biti modularna i izgrađena na mikroservisnoj arhitekturi, skalabilna i smještena u Cloud-u unutar EU. Korisničko sučelje treba biti višejezično, minimalno na Hrvatskom i Engleskom jeziku.

Preporučeno je da softversko rješenje omogućava: postavljanje organizacijskog ustrojstva korisnika, otvaranje troškovnih centara i mjernih mjesta, upravljanje korisnicima, omogućavanje prikupljanja podataka s mjernih uređaja neovisno o proizvođaču, parametriziranje mjernih uređaja, obrada ulaznih podataka u skladu s predefiniranim setom poslovnih pravila, pohranjivanje i arhiviranje svih podataka u jednu bazu i agregiranje dijela podataka u zasebnu bazu podataka, postavljanje raznih izvještajnih oblika obrade i prikaza podataka u razne oblike vizualizacije podataka u specijalizirane aplikacije.

Preporučeno je da web aplikacija omogućava nadzor svih parametara vezanih uz sustav javne rasvjete. Aplikacija treba biti modularna sa modulima koji zajedno omogućavaju evidenciju i pregled rasvjetnih tijela i njihovih raznih statičkih parametara te povezivanje istih sa obračunskim mjernim mjestima. Kroz pojedine module moguće je pratiti i dinamičke parametre i podatke koji se prikupljaju daljinskim putem kako bi se uspostavio nadzor nad trenutnim i povijesnim energetske parametrima poput potrošnje, snage, napona,... Aplikaciju je moguće koristiti prije i nakon provedbe djelomičnih ili cjelovitih mjera energetske učinkovitosti. Uspostavom nadzora nad potrošnjom nad obračunskim mjernim mjestima omogućava se uspostava bazne potrošnje energije prije provedbe mjera energetske učinkovitosti i daljnje analize podataka te izrada izvještaja za mjerenje i verifikaciju ušteda ostvarenih nakon provedbe mjera energetske učinkovitosti.

## **8.4 TEMPERATURA BOJE SVJETLA**

Korelirana temperatura boje svjetlosti koristi se za označavanje boje izvora svjetlosti u usporedbi s bojom svjetlosti grijanog crnog tijela, a izražava se u kelvinima [K].

Zakonom o zaštiti od svjetlosnog onečišćenja (NN 14/19) definirano je kako maksimalna korelirana temperatura boje svjetlosti (CCT) iznosi najviše 3000 K uz  $G - indeks \geq 1,5$ . U zaštićenim područjima iznos korelirane temperature boje svjetlosti (CCT) je najviše 2200 K uz  $G - indeks \geq 2$ . Iznimno u slučajevima kada nije moguće izračunati  $G - indeks$  primjenjuje se samo uvjet korelirane boje svjetlosti.

RGB je kratica za aditivni model boja Red (crvena) Green (zelena) Blue (plava) kod kojeg se zbrajanjem osnovnih boja dobiva bijela boja, opisana s tri vrijednosti: dio crvene, dio zelene i dio plave boje u kojem svaki dio boje varira između 0 % i 100 % (u daljnjem tekstu: RGB)

RGBA je kratica za aditivni trokanalni aditivni RGB model boja kod kojeg se uz zbrajanje osnovnih nalazi i amber boja (2200 – 2400K) (u daljnjem tekstu: RGBA)

RGBW je kratica za aditivni RGB model boja kod kojeg se uz zbrajanje osnovnih nalazi i bijela boja s ciljem pojačanja intenziteta bijele boje (u daljnjem tekstu: RGBW)

Sustav upravljanja rasvjetom može omogućavati u slučaju korištenja RGB ili RGBW svjetiljka vremensko definiranje promjena boja i intenziteta rasvjete. Takav sustav naziva se sustav s promjenjivom temperaturom boje (tuneable white system) predstavlja rasvjetni sustav s dinamičnom promjenom korelirane temperature boje.

Preporučeno je koristiti svjetiljke odnosno izvore svjetlosti jednakih temperatura boje na jednoj prometnici ili dijelu prometnice. Čovjekovo oko se prilagođava boji svjetlosti i stoga uslijed česte promjene temperature boje svjetlosti oko se stalno prilagođava što rezultira povećanjem umora.



Slika 11 Temperature boje svjetlosti

## 9. ZAKLJUČAK

Jedinice lokalne samouprave, uključujući Grad Zagreb, moraju izraditi plan rasvjete sukladno tim propisima. Pravilnikom o sadržaju, formatu i načinu izrade plana rasvjete i akcijskog plana gradnje i/ili rekonstrukcije vanjske rasvjete (NN 22/2023) te Pravilnikom o zonama rasvijetljenosti, dopuštenim vrijednostima rasvjetljavanja i načinima upravljanja rasvjetnim sustavima (NN 128/2020) detaljno se propisuju zahtjevi i uvjeti za izradu plana rasvjete, uključujući zone rasvijetljenosti i energetske učinkovitost.

Javna rasvjeta, koja trenutno troši značajne količine električne energije, predstavlja ključnu infrastrukturnu komponentu gradova. Kroz prilagodbe regulacije, uvođenje LED svjetiljki te pametno upravljanje, moguće je ostvariti značajne energetske uštede.

Važno je usklađivati tehnološki napredak s potrebama zaštite okoliša kako bi se postigla ravnoteža između zahtjeva modernog života i očuvanja prirodnih resursa. Plan razvoja sustava javne rasvjete stavlja naglasak na implementaciju naprednih tehnologija radi postizanja veće energetske učinkovitosti, smanjenja svjetlosnog onečišćenja te poboljšanja regulacije i upravljanja rasvjetom.

Analizom područja, Općina Josipdol identificira ciljeve i potrebe za javnom rasvjetom, uzimajući u obzir karakteristike područja poput prometa i sigurnosti. Postavljanje minimalnih standarda osvjetljenja prilagođenih svakom području ključno je za osiguravanje adekvatne rasvjete i poštivanje specifičnih zahtjeva.

U skladu s lokalnim i regionalnim planovima te strateškim dokumentima, Općina Josipdol je istaknula važnost povećanja energetske učinkovitosti kroz provedbu modernizacije postojeće javne rasvjete, dok istovremeno stavlja naglasak na održivi razvoj JLS-a. Planom rasvjete Općine Josipdol nastavlja se dosadašnja politika usmjerena prema ekonomskom i infrastrukturnom napretku JLS-a.

Provedbom projekta modernizacije javne rasvjete gotovo sve cestovne svjetiljke na području Općine Josipdol su modernizirane i u LED izvedbi. Pojedine postojeće LED svjetiljke montirane su prije stupanja na snagu zakona o zaštiti od svjetlosnog onečišćenja (NN br. 14/19) te će se eventualna potreba za zamjenom navedenih svjetiljaka razmotriti u Akcijskom planu gradnje i/ili rekonstrukcije vanjske rasvjete koji će se izraditi u budućnosti.

Sukladno članku 13. Zakona o zaštiti od svjetlosnog onečišćenja (NN br. 14/19) koji govori da se Akcijskim planom planira gradnja nove vanjske rasvjete i usklađenje postojeće vanjske rasvjete u vlasništvu jedinica lokalne samouprave odnosno operatora vanjske rasvjete s odredbama ovoga Zakona. Predmetni Akcijski plan izrađuje se na temelju plana rasvjete za područje jedinice lokalne samouprave i čini stručnu podlogu za izradu projekata gradnje ili rekonstrukcije vanjske rasvjete.

Sukladno članku 29. gore navedenog zakona, Općina Josipdol nije dužna izraditi Akcijski plan gradnje i/ili rekonstrukcije vanjske rasvjete.

### III. PRILOG 1 - GRAFIČKI DIO - KARTOGRAFSKI PRIKAZI

Prilog 1 sadrži grafički dio Plana rasvjete, odnosno kartografski prikaz zona rasvijetljenosti koji je priložen uz ovaj dokument u punoj rezoluciji u .pdf obliku pod nazivom „Prilog 1\_kartografski prikaz zona rasvijetljenost Općine Josipdol“. Slika 12 prikazuje isječak kartografskog prikaza koji je preuzet iz priloženog originalnog dokumenta.

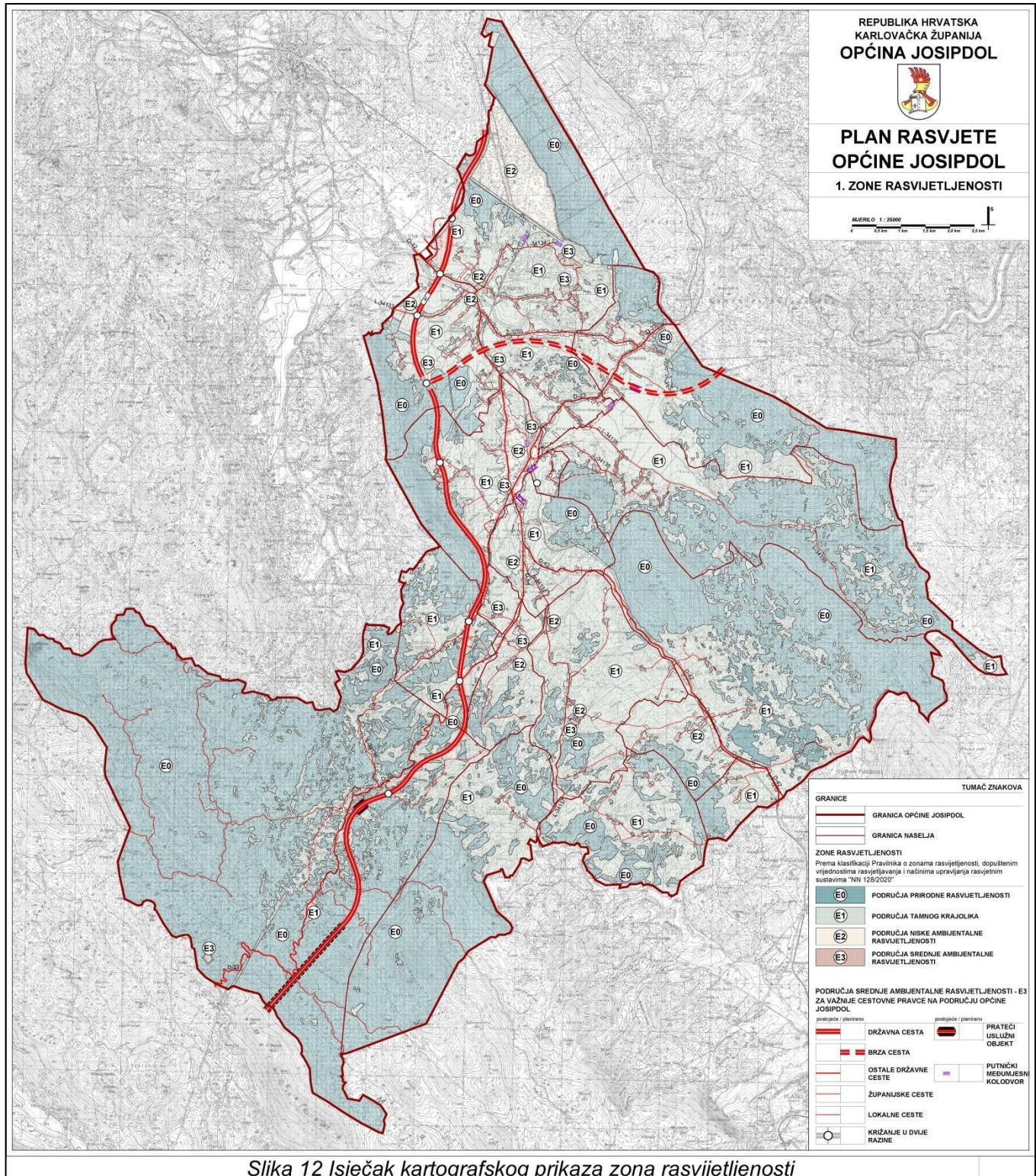

Slika 12 Isječak kartografskog prikaza zona rasvijetljenosti

**"SLUŽBENI GLASNIK OPĆINE JOSIPDOL"****Izdavač – Općina Josipdol****Uredništvo:****Općinski načelnik: Dragan Rudančić, mag. ing. silv. - glavni i odgovorni urednik****Pročelnik Upravnog odjela za opće poslove, komunalni sustav i EU fondove: Kristijan Bitunjac, dipl. iur.****Pročelnica Upravnog odjela za financije, gospodarstvo i društvene djelatnosti: Ivana Gudić, dipl. oec.****Josipdol, Ogulinska 12, 47303 Josipdol****Telefon: 047 581 298****Fax: 047 581 609****e-mail: [opcina@josipdol.hr](mailto:opcina@josipdol.hr)****Izlazi prema potrebi****ISSN 2975-5824**